

# CANTILEVER

**GIRANTE CHIUSA / APERTA / MULTI-CANALE / VORTEX  
CLOSED / OPEN / MULTI-CHANNEL / VORTEX IMPELLER**

EN ISO 5199



CANTILEVER

**SR** SALVATORE  
ROBUSCHI  
PUMPS



Tutti i diritti sono riservati, anche per quanto riguarda l'eventuale cessione, riproduzione, modifica, distribuzione dei dati.  
Tutti i marchi, i diritti di proprietà sono di proprietà della Società.  
La nostra politica è quella del miglioramento continuo del prodotto.  
Salvatore Robuschi Pumps si riserva il diritto di modificare i propri prodotti senza preavviso.  
I dati riportati in questo catalogo, hanno lo scopo primario di descrivere il prodotto.  
Dalle informazioni non è possibile dedurre alcuna conferma relativa a condizioni di funzionamento o idoneità per una specifica applicazione. Le informazioni fornite non esonerano l'utente dall'obbligo e dalla responsabilità del proprio giudizio e verifica.

*All rights reserved, also regarding any disposal, reproduction, editing, distribution of data.  
All trademarks and the property rights are property of the Company.  
Our policy is one of continuous product improvement.  
Salvatore Robuschi Pumps reserves the right to modify its products without prior notice.  
The data reported in this catalogue have the primary purpose of describing the product. No confirmation regarding operating conditions or suitability for a specific application can be deduced from these information.  
The information provided by the Company does not release the user from the obligation of own judgment and verification.*

Grazie all'assenza di componenti immersi quali cuscinetti o bronzine, la pompa CANTILEVER permette di pompare una grande varietà di liquidi con o senza solidi in sospensione, anche abrasivi, senza la necessità di lubrificazione esterna.

La mancanza di tenute a contatto con il liquido consente di operare a temperature fino a 500°C e di funzionare a secco senza subire danni.

La pompa si adessa automaticamente quando il liquido copre la girante, consentendo di lavorare anche senza controlli di livello minimo. L'utilizzo del tubo di aspirazione permette di svuotare vasche fino a una profondità di 5 metri.

Grazie alla sua robusta costruzione e all'assenza di usura meccanica, la pompa cantilever presenta costi di manutenzione estremamente ridotti che in breve tempo compensano il maggior costo iniziale.

# CANTILEVER

*Thanks to the absence of submerged components such as bearings and bushings, CANTILEVER pump enables the pumping of a large variety of liquids with or without suspended solids, including abrasive ones, without the need for external lubrication. The lack of seals in contact with the liquid enables operation temperature up to 500°C and dry running without damage.*

*The pump primes automatically when the liquid covers the impeller, allowing it to operate even without minimum level controls. The use of the suction pipe allows tanks up to a depth of 5 meters to be emptied.*

*Thanks to its strong construction and the absence of mechanical frictions, the cantilever pump has extremely low maintenance costs that quickly offset the higher initial price.*

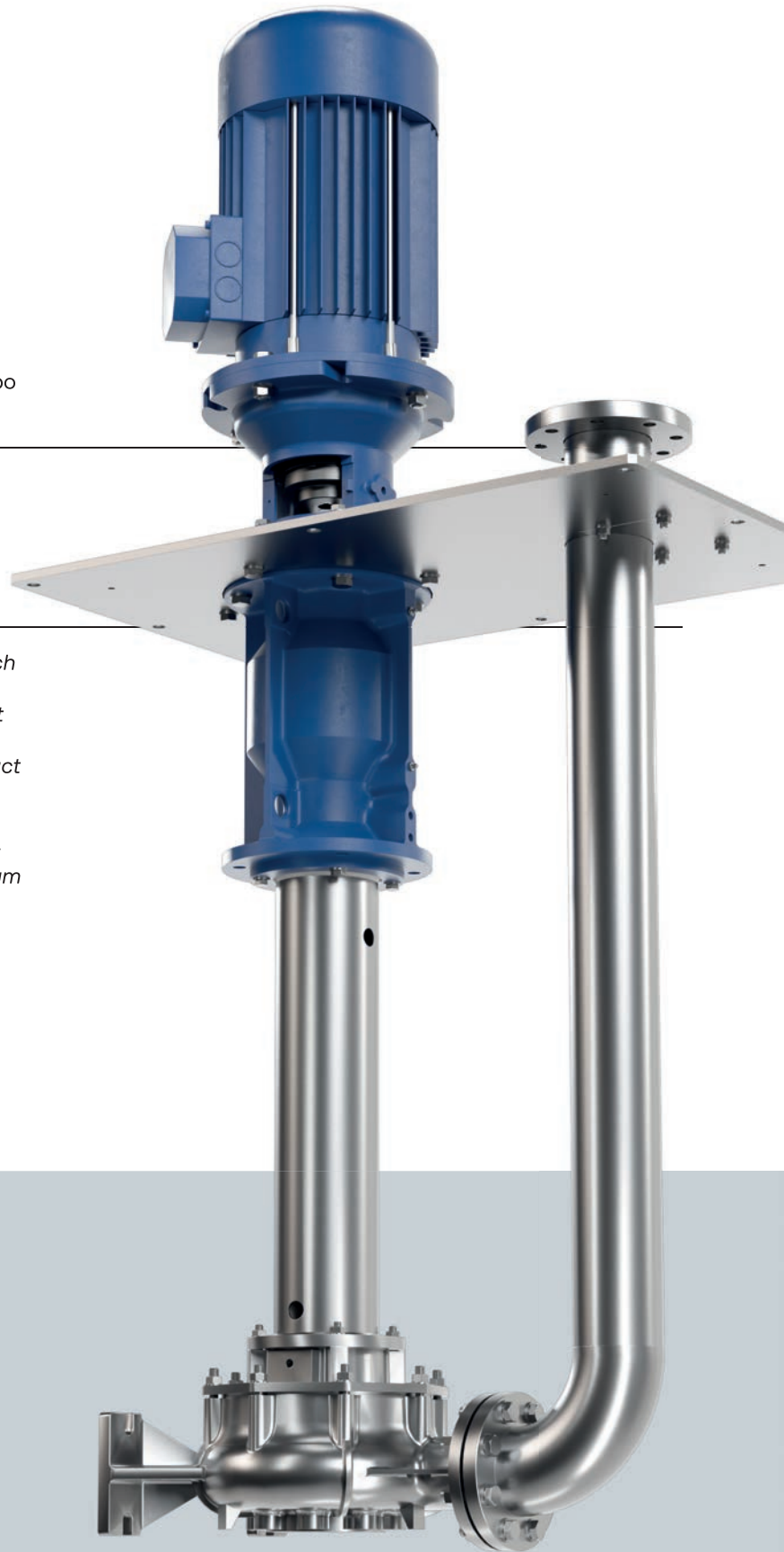

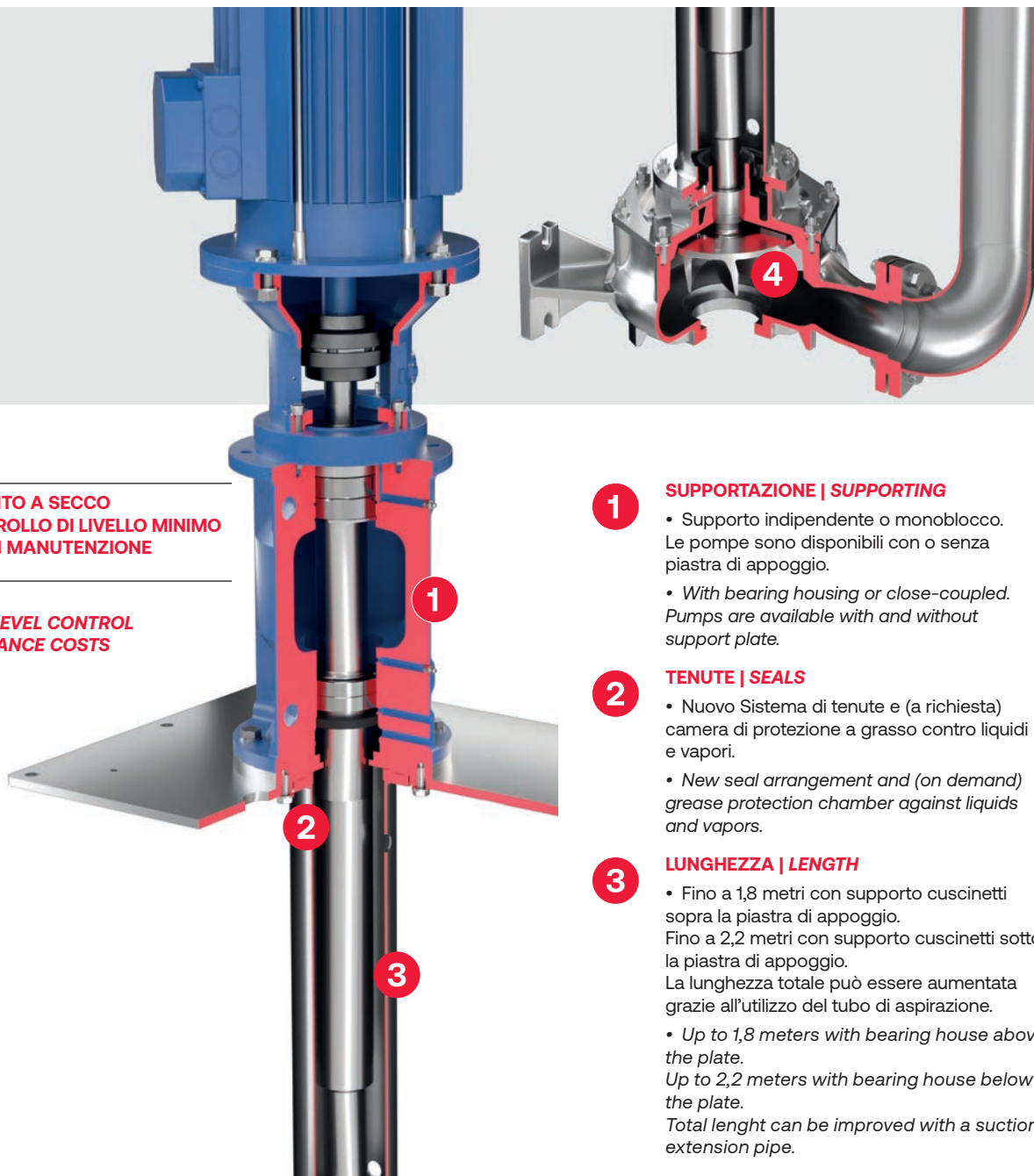

- **FUNZIONAMENTO A SECCO**
- **NESSUN CONTROLLO DI LIVELLO MINIMO**
- **BASSI COSTI DI MANUTENZIONE**

- **DRY RUNNING**
- **NO MINIMUM LEVEL CONTROL**
- **LOW MAINTENANCE COSTS**

#### 1 SUPPORTAZIONE | SUPPORTING

- Supporto indipendente o monoblocco. Le pompe sono disponibili con o senza piastra di appoggio.
- *With bearing housing or close-coupled. Pumps are available with and without support plate.*

#### 2 TENUTE | SEALS

- Nuovo Sistema di tenute e (a richiesta) camera di protezione a grasso contro liquidi e vapori.
- *New seal arrangement and (on demand) grease protection chamber against liquids and vapors.*

#### 3 LUNGHEZZA | LENGTH

- Fino a 1,8 metri con supporto cuscinetti sopra la piastra di appoggio. Fino a 2,2 metri con supporto cuscinetti sotto la piastra di appoggio. La lunghezza totale può essere aumentata grazie all'utilizzo del tubo di aspirazione.
- *Up to 1,8 meters with bearing house above the plate. Up to 2,2 meters with bearing house below the plate. Total length can be improved with a suction extension pipe.*

#### 4 GIRANTI IMPELLERS

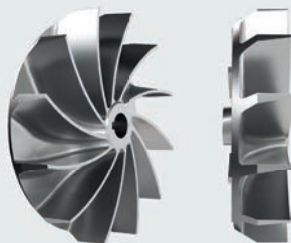

**Girante vortex**  
**Vortex impeller**

- Passaggio solidi fino al 90% della bocca di mandata, trasferimento solidi delicati, liquidi abrasivi anche contenenti parti filamentose.
- *Free passage up to 90% of the discharge port diameter, delicate solid, abrasive liquids even containing filamentous particles transfer.*

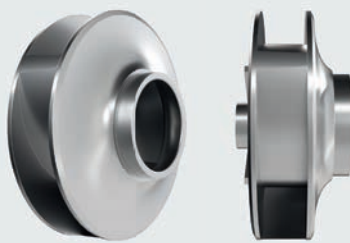

**Girante multi-canale**  
**Multi-channel impeller**

- Liquidi sporchi, anche leggermente abrasivi, ma non filamentosi.
- *Dirty liquids, even slightly abrasive, but not with filamentous parts.*

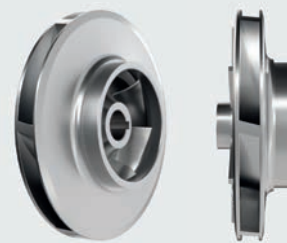

**Girante chiusa**  
**Closed impeller**

- Disponibili a richiesta.
- *Available on demand.*

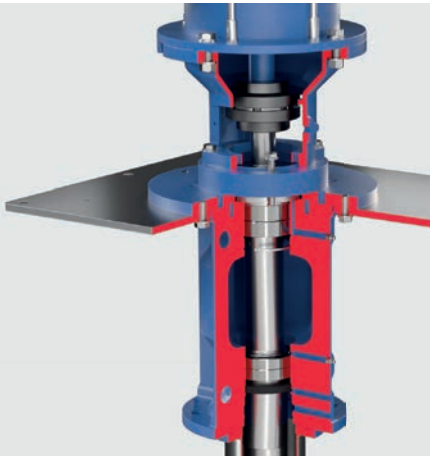

• Piastra di appoggio  
**Rettagonolare, circolare o personalizzata  
 in base alle esigenze del cliente.**

• Materiali

**Standard: Ghisa, AISI 316.**

**Su richiesta Superduplex, AISI904L  
 e altre leghe.**

• Supporto Cuscinetti

**Possibilità di installazione sopra-piastra o  
 sotto-piastra in base alle esigenze  
 del cliente.**

• *Mounting plate*

***Rectangular, circular or according  
 to customer's specifications.***

• *Materials*

***Standard: Cast Iron, AISI 316.***

***On request: Superduplex, AISI 904L  
 and other alloys.***

• *Bearing Housing*

***Above-plate or below-plate installation  
 according to customer's specifications***

## INSTALLAZIONE | INSTALLATION

### 1 INSTALLAZIONE TIPICA TYPICAL INSTALLATION

• La pompa cantilever è installata nella parte superiore del serbatoio/vasca, può operare anche senza controllo di livello minimo e funzionare a secco se la vasca si svuota completamente. Quando il livello del liquido si alza e il corpo viene nuovamente sommerso, la pompa si adessa e si riavvia automaticamente, fino a scoprire di nuovo la bocca di aspirazione.

• *Cantilever pump are installed in the upper part of the tank, in case of its complete draining, they can operate even without minimum level controls and run dry. When the casing is once again submerged by the rising liquid, the pump self-primers and restarts automatically uncovering the suction port anew.*

### 2 INSTALLAZIONE TIPICA CON TUBO DI ASPIRAZIONE TYPICAL INSTALLATION WITH SUCTION EXTENSION

• La pompa cantilever installata nella parte superiore del serbatoio/vasca, può operare anche senza controllo di livello minimo e funzionare a secco se la vasca si svuota completamente. Grazie al tubo di prolunga montato sulla bocca di aspirazione, il pescaggio può arrivare fino a 5 metri di sotto del corpo pompa. Quando il livello del liquido si alza e il corpo viene nuovamente sommerso, la pompa si adessa e si riavvia automaticamente, fino a scoprire interamente il tubo di prolunga.

• *Cantilever pump are installed in the upper part of the tank, in case of its complete draining, they can operate even without minimum level controls and run dry. Thanks to the extension pipe fixed on the suction port, the height of suction can reach up to 5 meters below the pump casing. When the casing is once again submerged by the rising liquid, the pump self-primers and restarts automatically uncovering the extension pipe completely.*

### 3 INSTALLAZIONE ESTERNA EXTERNAL INSTALLATION

• La pompa cantilever installata nella parte laterale del serbatoio/vasca, può operare anche senza controllo di livello minimo e funzionare a secco se la vasca si svuota completamente. Quando il livello del liquido si alza e il corpo viene nuovamente sommerso, la pompa si adessa e si riavvia automaticamente, fino a scoprire di nuovo la bocca di aspirazione. Il livello del liquido all'interno del serbatoio/vasca deve essere sempre inferiore al foro di troppo pieno presente sulla colonna per poter permettere al liquido stesso di ricircolare senza danneggiare il motore.

• *Cantilever pump are installed in the side part of the tank, in case of its complete draining, they can operate even without minimum level controls and run dry. When the casing is once again submerged by the rising liquid, the pump self-primers and restarts automatically uncovering the suction port anew. The liquid inside the tank needs to be always lower than the overflow hole on the column in order to circulate without damaging the electric motor.*

1



2



3

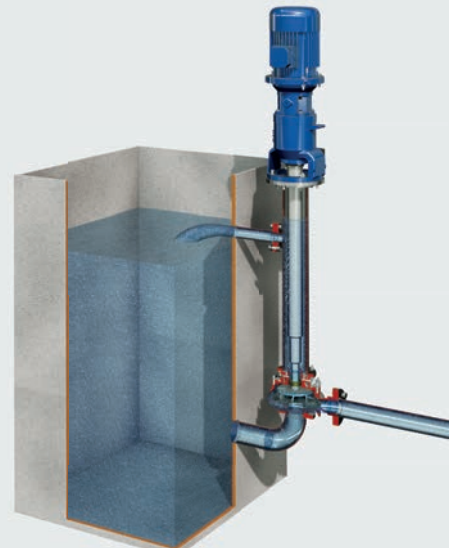

Sigla di identificazione  
Identification mark

Girante vortex, canali e chiusa  
Vortex, multi-channel and closed impeller

|    |   |       |   |   |     |   |     |   |    |
|----|---|-------|---|---|-----|---|-----|---|----|
| 1  | 2 | 3     | 4 | 5 | 6   | 7 | 8   | 9 | 10 |
| RC | C | 80 20 | A | 4 | A75 | T | 080 | 1 | /A |

### 1 Modello pompa

|           |                      |
|-----------|----------------------|
| <b>RC</b> | Con girante vortex   |
| <b>RB</b> | Con girante a canali |
| <b>RD</b> | Con girante chiusa   |

### 1 Pump type

|           |                       |
|-----------|-----------------------|
| <b>RC</b> | With vortex impeller  |
| <b>RB</b> | With channel impeller |
| <b>RD</b> | With closed impeller  |

### 2 Esecuzione

|          |  |
|----------|--|
| <b>C</b> | Supporto indipendente, giunto elastico e installazione interna |
| <b>D</b> | Supporto indipendente giunto elastico e installazione esterna  |
| <b>E</b> | Supporto indipendente per alte temperature                     |
| <b>F</b> | Monoblocco e installazione interna                             |
| <b>G</b> | Monoblocco e installazione esterna                             |

### 2 Arrangement

|          |  |
|----------|--|
| <b>C</b> | Bearing housing, coupling and internal installation            |
| <b>D</b> | Bearing Housing, coupling and external installation            |
| <b>E</b> | Bearing Housing for high temperature and internal installation |
| <b>F</b> | Close-coupled and internal installation                        |
| <b>G</b> | Close-coupled and external installation                        |

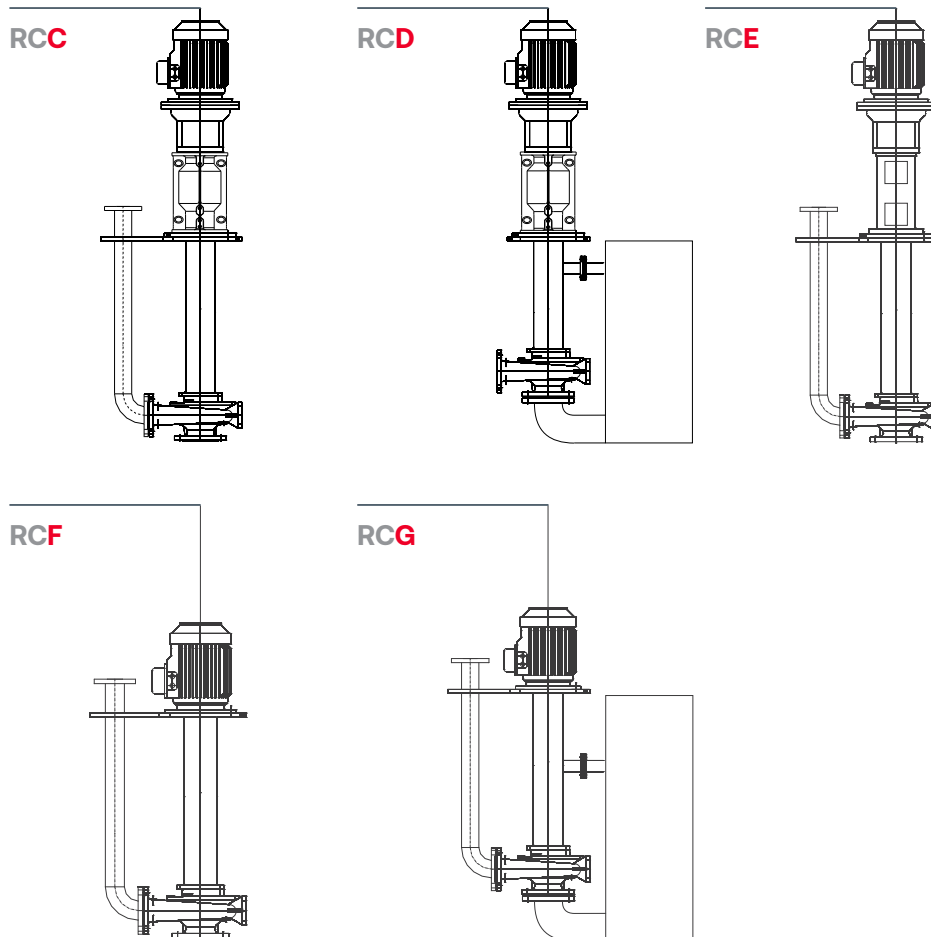

### 3 Grandezza pompa

|              |                                |
|--------------|--------------------------------|
| <b>80-20</b> |                                |
| <b>80</b>    | Diametro bocca di mandata (mm) |
| <b>20</b>    | Diametro Nominale Girante (cm) |

### 3 Pump size

|              |                                |
|--------------|--------------------------------|
| <b>80-20</b> |                                |
| <b>80</b>    | Discharge port diameter (mm)   |
| <b>20</b>    | Nominal impeller diameter (cm) |

Sigla di identificazione | *Identification mark*  
Codice materiale pompa | *Pumps material code*

Girante vortex, canali e chiusa  
*Vortex, multi-channel and closed impeller*

**4 Riduzione girante**

|           |                                  |
|-----------|----------------------------------|
| <b>A</b>  | Diametro massimo                 |
| <b>B</b>  | 1° riduzione                     |
| <b>C</b>  | 2° riduzione                     |
| <b>AR</b> | Riduzione intermedia (tra A e B) |

**4 Impeller trim**

|           |                                     |
|-----------|-------------------------------------|
| <b>A</b>  | Maximum diameter                    |
| <b>B</b>  | 1° trim                             |
| <b>C</b>  | 2° trim                             |
| <b>AR</b> | Intermediate trim (between A and B) |

**5 Polarità motore**

|          |                           |
|----------|---------------------------|
| <b>2</b> | Motore elettrico a 2 poli |
| <b>4</b> | Motore elettrico a 4 poli |
| <b>6</b> | Motore elettrico a 6 poli |

**5 Motor polarity**

|          |                        |
|----------|------------------------|
| <b>2</b> | 2 poles electric motor |
| <b>4</b> | 4 poles electric motor |
| <b>6</b> | 6 poles electric motor |

**6 Potenza motore elettrico**

|          |              |
|----------|--------------|
| <b>A</b> | 0,25-0,75 kW |
| <b>B</b> | 1,1-9,2 kW   |
| <b>C</b> | 11-90 kW     |
| <b>D</b> | 110-400 kW   |

**6 Electric motor power**

|          |              |
|----------|--------------|
| <b>A</b> | 0.25-0.75 kW |
| <b>B</b> | 1.1-9.2 kW   |
| <b>C</b> | 11-90 kW     |
| <b>D</b> | 110-400 kW   |

| <b>A</b> | <b>kW</b>  | 0,25       | 0,37       | 0,55       | 0,75       |
|----------|------------|------------|------------|------------|------------|
|          | <b>Cod</b> | <b>A25</b> | <b>A37</b> | <b>A55</b> | <b>A75</b> |

| <b>B</b> | <b>kW</b>  | 1.1        | 1.5        | 2.2        | 3.0        | 4.0        | 5.5        | 7.5        | 9.2        |
|----------|------------|------------|------------|------------|------------|------------|------------|------------|------------|
|          | <b>Cod</b> | <b>B11</b> | <b>B15</b> | <b>B22</b> | <b>B30</b> | <b>B40</b> | <b>B55</b> | <b>B75</b> | <b>B92</b> |

| <b>C</b> | <b>kW</b>  | 11         | 15         | 18,5       | 22         | 30         | 37         | 45         | 55         | 75         | 90         |
|----------|------------|------------|------------|------------|------------|------------|------------|------------|------------|------------|------------|
|          | <b>Cod</b> | <b>C11</b> | <b>C15</b> | <b>C18</b> | <b>C22</b> | <b>C30</b> | <b>C37</b> | <b>C45</b> | <b>C55</b> | <b>C75</b> | <b>C90</b> |

| <b>D</b> | <b>kW</b>  | 110        | 132        | 160        | 200        | 225        | 250        | 280        | 315        | 355        | 400        |
|----------|------------|------------|------------|------------|------------|------------|------------|------------|------------|------------|------------|
|          | <b>Cod</b> | <b>D11</b> | <b>D13</b> | <b>D16</b> | <b>D20</b> | <b>D22</b> | <b>D25</b> | <b>D28</b> | <b>D31</b> | <b>D35</b> | <b>D40</b> |

**7 Tipo di supporto**

|          |                                    |
|----------|------------------------------------|
| <b>T</b> | Supporto sopra piastra di appoggio |
| <b>U</b> | Supporto sotto piastra di appoggio |

**7 Bearing housing type**

|          |                                 |
|----------|---------------------------------|
| <b>T</b> | Bearing housing above the plate |
| <b>U</b> | Bearing housing below the plate |

**8 Lunghezza pompa (cm)**

080 = 80 cm  
100 = 100 cm  
La lunghezza finale della pompa fornita ha tolleranza +/- 2,5 cm

**7 Pump length (cm)**

080 = 80 cm  
100 = 100 cm  
The supplied pump final length has +/- 2.5 cm tolerance

**9 Codice componenti principali della pompa**

Per maggiori dettagli vedere la tabella T-2177 Codifica materiali

**9 Identification code for pump's parts**

For more details see table T-2177 Materials code

**10 Indice di revisione idraulica**

**10 Hydraulic release index**

Tabella T-2177 | Table T-2177

| Descrizione         | Description  | Codice materiale pompa   Pumps material code |                   |          |          |                          |
|---------------------|--------------|--|-------------------|----------|----------|--------------------------|
|                     |              | <b>0</b>                                     | <b>1</b>          | <b>2</b> | <b>3</b> | <b>S</b>                 |
| Corpo               | Casing       | GJL 250                                      | GJL 250           | GJL 250  | AISI 316 | A richiesta<br>On demand |
| Coperchio del corpo | Casing cover | GJL 250                                      | GJL 250           | GJL 250  | AISI 316 | A richiesta<br>On demand |
| Girante             | Impeller     | AISI 316                                     | GJL250/<br>GJS400 | AISI 316 | AISI 316 | A richiesta<br>On demand |
| Albero              | Shaft        | C45  | C45               | AISI 316 | AISI 316 | A richiesta<br>On demand |

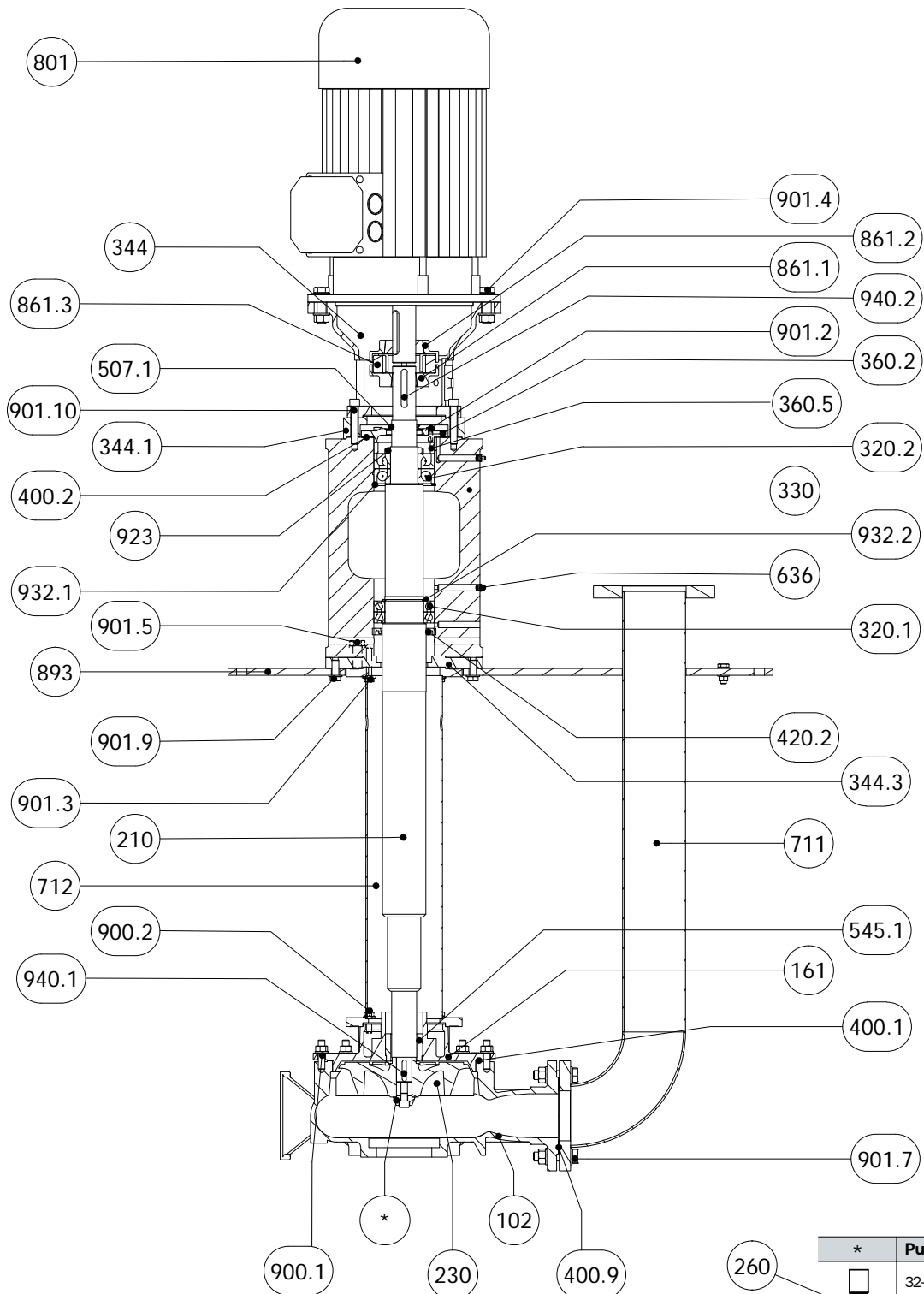

|     | * | Pump size  |
|-----|---|--|
| 260 |   | 32-16, 50-16,<br>32-20, 50-20                            |
| 260 |   | 65-20, 80-20, 80-20S,<br>50-25, 80-25, 100-25,<br>125-25 |
| 914 |   | 80-31, 125-31,<br>150-31                                 |
| 260 |   |  |

**Curve Prestazionali**

Per le curve prestazionali fare riferimento ai grafici contenuti in ogni singolo fascicolo relativo alla serie della pompa desiderata.





**Performance curves**

For performance curves, please refer to the chart included in each individual brochure related to the desired pump model.

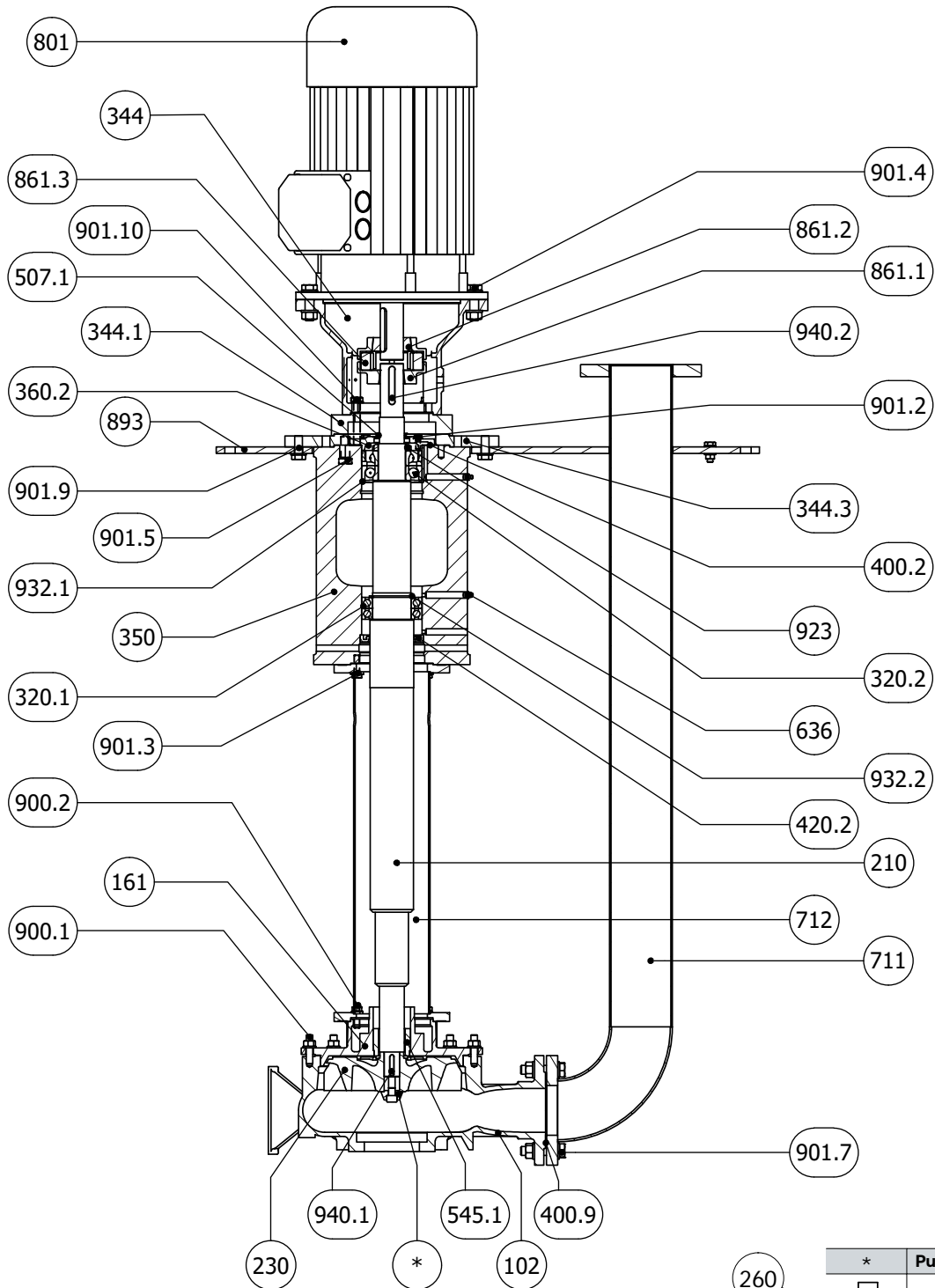
| N.    | Descrizione                           | Description               |
|-------|---------------------------------------|---------------------------|
| 102   | Corpo                                 | Casing                    |
| 161   | Coperchio del corpo                   | Casing cover              |
| 210   | Albero                                | Shaft                     |
| 230   | Girante                               | Impeller                  |
| 260   | Ogiva girante                         | Impeller hub              |
| 320.1 | Cuscinetto L.O.C.                     | Ball bearing N.D.S.       |
| 320.2 | Cuscinetto L.C.                       | Ball bearing D.S.         |
| 330   | Supporto                              | Bearing housing           |
| 344   | Lanterna motore                       | Lantern bracket           |
| 344.1 | Flangia di riduzione                  | Lantern bracket flange    |
| 344.3 | Piastra supporto                      | Support plate             |
| 360.2 | Coperchio cuscinetto L.C.             | Bearing cover D.S.        |
| 360.5 | Anello di spallamento cuscinetto      | Locking shaft circlip     |
| 400.1 | Guarnizione corpo                     | Casing gasket             |
| 400.2 | Guarnizione coperchio cuscinetto L.C. | Bearing cover gasket D.S. |
| 400.9 | Guarnizione flangia di mandata        | Discharge flange gasket   |
| 420.2 | Anello di tenuta L.O.C.               | Lipseal N.D.S.            |
| 507.1 | V. ring l.c.                          | V. ring D.S.              |
| 545.1 | Bronzina                              | Bush                      |
| 636   | Ingrassatore                          | Greaser                   |
| 711   | Tubo di mandata                       | Discharge pipe            |

| N.     | Descrizione                         | Description              |
|--------|-------------------------------------|--------------------------|
| 712    | Colonna di sostegno                 | Support column           |
| 801    | Motore elettrico                    | Electric motor           |
| 861.1  | Semi giunto lato pompa              | Half coupling pump side  |
| 861.2  | Semi giunto lato motore             | Half coupling motor side |
| 861.3  | Elastomero giunto                   | Coupling Elastomer       |
| 893    | Piastra di appoggio                 | Plate                    |
| 900.1  | Prigioniero con dado                | Stud with nut            |
| 900.2  | Prigioniero con dado                | Stud with nut            |
| 901.2  | Vite T.E.                           | Hex head screw           |
| 901.3  | Vite T.E.                           | Hex head screw           |
| 901.4  | Vite T.E.                           | Hex head screw           |
| 901.5  | Vite T.E.                           | Hex head screw           |
| 901.7  | Vite T.E.                           | Hex head screw           |
| 901.9  | Vite T.E.                           | Hex head screw           |
| 901.10 | Vite T.E.                           | Hex head screw           |
| 914    | Vite T.C.E.I.                       | Screw                    |
| 923    | Ghiera cuscinetto                   | Bearing nut              |
| 932.1  | Anello di sicurezza (seeger) foro   | Hole circlip             |
| 932.2  | Anello di sicurezza (seeger) albero | Shaft circlip            |
| 940.1  | Linguetta girante                   | Impeller key             |
| 940.2  | Linguetta giunto                    | Coupling key             |



|     | *   | Pump size  |
|-----|---|--|
| 260 |  | 32-16, 50-16,<br>32-20, 50-20                            |
| 260 |  | 65-20, 80-20, 80-20S,<br>50-25, 80-25, 100-25,<br>125-25 |
| 914 |  | 80-31, 125-31,<br>150-31                                 |
| 260 |  |  |

**Curve Prestazionali**

Per le curve prestazionali fare riferimento ai grafici contenuti in ogni singolo fascicolo relativo alla serie della pompa desiderata.

**Performance curves**

For performance curves, please refer to the chart included in each individual brochure related to the desired pump model.

| N.    | Descrizione                           | Description               |
|-------|---------------------------------------|---------------------------|
| 102   | Corpo                                 | Casing                    |
| 161   | Coperchio del corpo                   | Casing cover              |
| 210   | Albero                                | Shaft                     |
| 230   | Girante                               | Impeller                  |
| 260   | Ogiva girante                         | Impeller hub              |
| 320.1 | Cuscinetto L.O.C.                     | Ball bearing N.D.S.       |
| 320.2 | Cuscinetto L.C.                       | Ball bearing D.S.         |
| 330   | Supporto                              | Bearing housing           |
| 344   | Lanterna motore                       | Lantern bracket           |
| 344.1 | Flangia di riduzione                  | Lantern bracket flange    |
| 344.3 | Piastra supporto                      | Support plate             |
| 360.2 | Coperchio cuscinetto L.C.             | Bearing cover D.S.        |
| 400.1 | Guarnizione corpo                     | Casing gasket             |
| 400.2 | Guarnizione coperchio cuscinetto L.C. | Bearing cover gasket D.S. |
| 400.9 | Guarnizione flangia di mandata        | Discharge flange gasket   |
| 420.2 | Anello di tenuta L.O.C.               | Lipseal N.D.S.            |
| 507.1 | V. ring l.c.                          | V. ring d.s.              |
| 545.1 | Bronzina                              | Bush                      |
| 636   | Ingrassatore                          | Greaser                   |
| 711   | Tubo di mandata                       | Discharge pipe            |
| 712   | Colonna di sostegno                   | Support column            |

| N.     | Descrizione                         | Description              |
|--------|-------------------------------------|--------------------------|
| 801    | Motore elettrico                    | Electric motor           |
| 861.1  | Semi giunto lato pompa              | Half coupling pump side  |
| 861.2  | Semi giunto lato motore             | Half coupling motor side |
| 861.3  | Elastomero giunto                   | Coupling Elastomer       |
| 893    | Piastra di appoggio                 | Plate                    |
| 900.1  | Prigioniero con dado                | Stud with nut            |
| 900.2  | Prigioniero con dado                | Stud with nut            |
| 901.2  | Vite T.E.                           | Hex head screw           |
| 901.3  | Vite T.E.                           | Hex head screw           |
| 901.4  | Vite T.E.                           | Hex head screw           |
| 901.5  | Vite T.E.                           | Hex head screw           |
| 901.7  | Vite T.E.                           | Hex head screw           |
| 901.9  | Vite T.E.                           | Hex head screw           |
| 901.10 | Vite T.E.                           | Hex head screw           |
| 914    | Vite T.C.E.I.                       | Screw                    |
| 923    | Ghiera cuscinetto                   | Bearing nut              |
| 932.1  | Anello di sicurezza (seeger) foro   | Hole circlip             |
| 932.2  | Anello di sicurezza (seeger) albero | Shaft circlip            |
| 940.1  | Linguetta girante                   | Impeller key             |
| 940.2  | Linguetta giunto                    | Coupling key             |

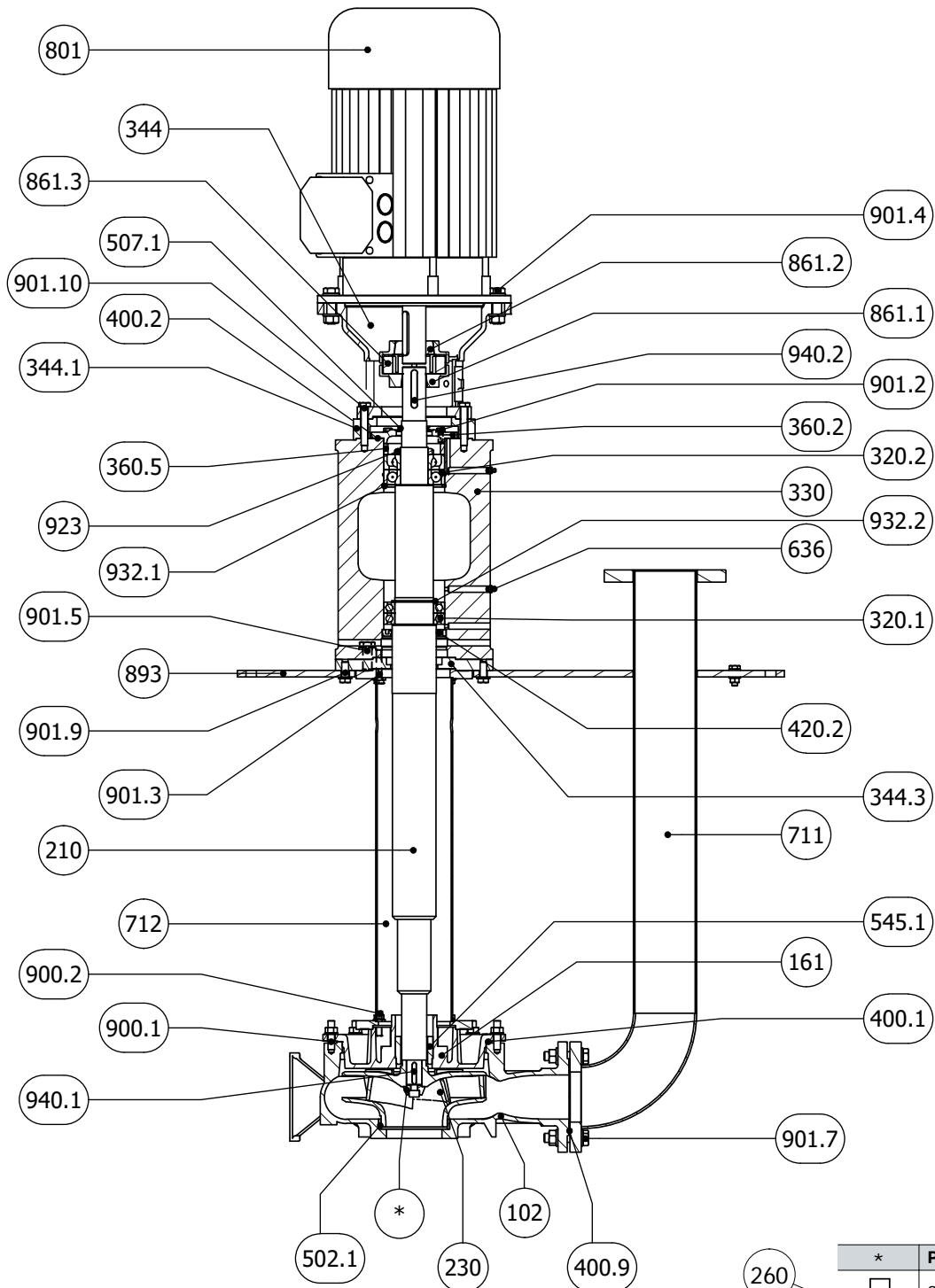

|     | * | Pump size  |
|-----|---|--|
| 260 |   | 32-16, 50-16,<br>32-20, 50-20                            |
| 260 |   | 65-20, 80-20, 80-20S,<br>50-25, 80-25, 100-25,<br>125-25 |
| 914 |   | 80-31, 125-31,<br>150-31                                 |
| 260 |   |  |

**Curve Prestazionali**

Per le curve prestazionali fare riferimento ai grafici contenuti in ogni singolo fascicolo relativo alla serie della pompa desiderata.





**Performance curves**

For performance curves, please refer to the chart included in each individual brochure related to the desired pump model.

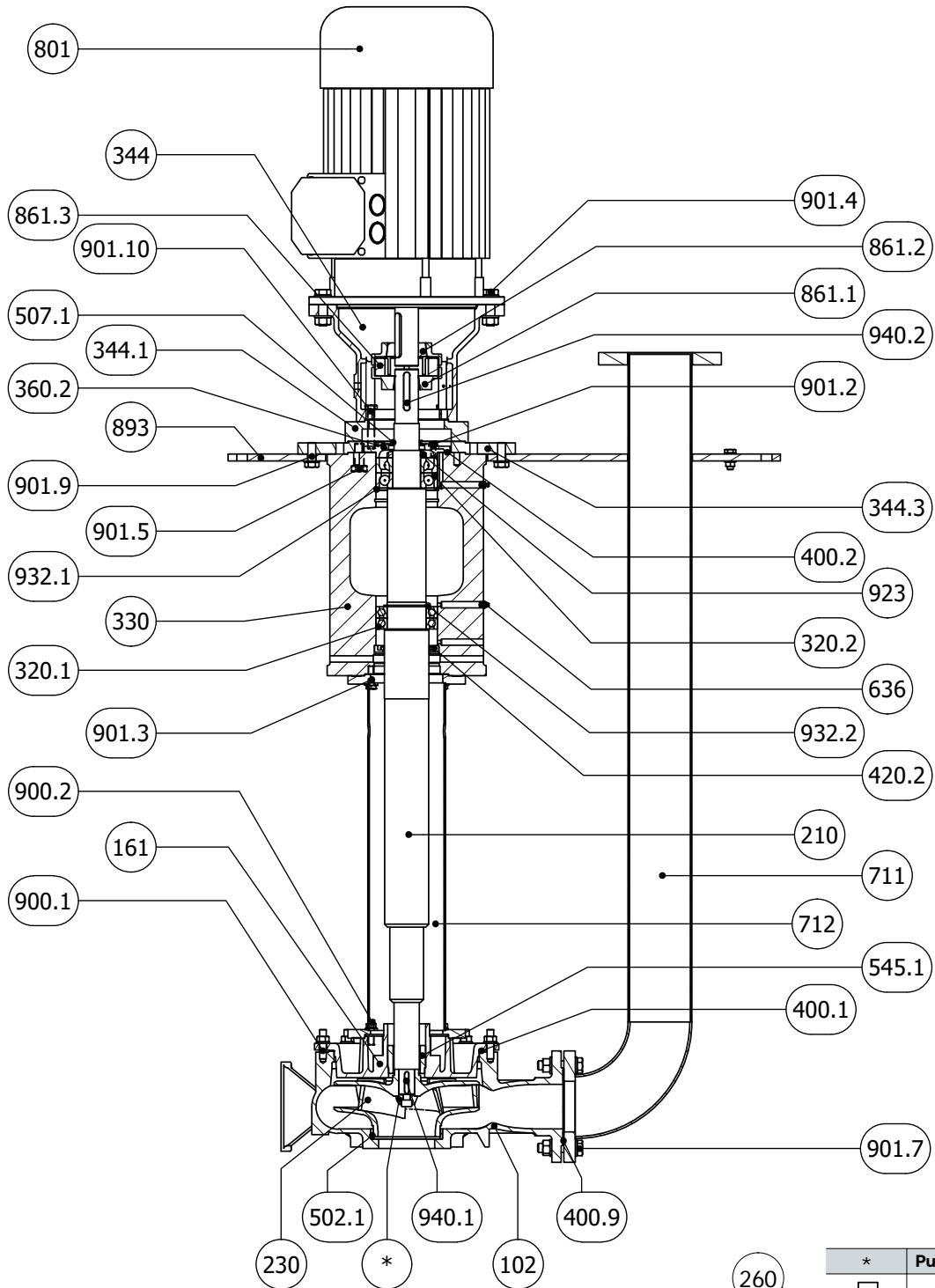
| N.    | Descrizione                           | Description               |
|-------|---------------------------------------|---------------------------|
| 102   | Corpo                                 | Casing                    |
| 161   | Coperchio del corpo                   | Casing cover              |
| 210   | Albero                                | Shaft                     |
| 230   | Girante                               | Impeller                  |
| 260   | Ogiva girante                         | Impeller hub              |
| 320.1 | Cuscinetto L.O.C.                     | Ball bearing N.D.S.       |
| 320.2 | Cuscinetto L.C.                       | Ball bearing D.S.         |
| 330   | Supporto                              | Bearing housing           |
| 344   | Lanterna motore                       | Lantern bracket           |
| 344.1 | Flangia di riduzione                  | Lantern bracket flange    |
| 344.3 | Piastra supporto                      | Support plate             |
| 360.2 | Coperchio cuscinetto L.C.             | Bearing cover D.S.        |
| 360.5 | Anello di spallamento cuscinetto      | Locking shaft circlip     |
| 400.1 | Guarnizione corpo                     | Casing gasket             |
| 400.2 | Guarnizione coperchio cuscinetto L.C. | Bearing cover gasket D.S. |
| 400.9 | Guarnizione flangia di mandata        | Discharge flange gasket   |
| 420.2 | Anello di tenuta L.O.C.               | Lipseal N.D.S.            |
| 502.1 | Anello di usura                       | Wear ring                 |
| 507.1 | V. ring L.C.                          | V. ring D.S.              |
| 545.1 | Bronzina                              | Bush                      |
| 636   | Ingrassatore                          | Greaser                   |
| 711   | Tubo di mandata                       | Discharge pipe            |

| N.     | Descrizione                         | Description              |
|--------|-------------------------------------|--------------------------|
| 712    | Colonna di sostegno                 | Support column           |
| 801    | Motore elettrico                    | Electric motor           |
| 861.1  | Semi giunto lato pompa              | Half coupling pump side  |
| 861.2  | Semi giunto lato motore             | Half coupling motor side |
| 861.3  | Elastomero giunto                   | Coupling Elastomer       |
| 893    | Piastra di appoggio                 | Plate                    |
| 900.1  | Prigioniero con dado                | Stud with nut            |
| 900.2  | Prigioniero con dado                | Stud with nut            |
| 901.2  | Vite T.E.                           | Hex head screw           |
| 901.3  | Vite T.E.                           | Hex head screw           |
| 901.4  | Vite T.E.                           | Hex head screw           |
| 901.5  | Vite T.E.                           | Hex head screw           |
| 901.7  | Vite T.E.                           | Hex head screw           |
| 901.9  | Vite T.E.                           | Hex head screw           |
| 901.10 | Vite T.E.                           | Hex head screw           |
| 914    | Vite T.C.E.I.                       | Screw                    |
| 923    | Ghiera cuscinetto                   | Bearing nut              |
| 932.1  | Anello di sicurezza (seeger) foro   | Hole circlip             |
| 932.2  | Anello di sicurezza (seeger) albero | Shaft circlip            |
| 940.1  | Linguetta girante                   | Impeller key             |
| 940.2  | Linguetta giunto                    | Coupling key             |



|     | *   | Pump size  |
|-----|---|--|
| 260 |  | 32-16, 50-16,<br>32-20, 50-20                            |
| 260 |  | 65-20, 80-20, 80-20S,<br>50-25, 80-25, 100-25,<br>125-25 |
| 914 |  | 80-31, 125-31,<br>150-31                                 |
| 260 |  |  |

**Curve Prestazionali**

Per le curve prestazionali fare riferimento ai grafici contenuti in ogni singolo fascicolo relativo alla serie della pompa desiderata.





**Performance curves**

For performance curves, please refer to the chart included in each individual brochure related to the desired pump model.

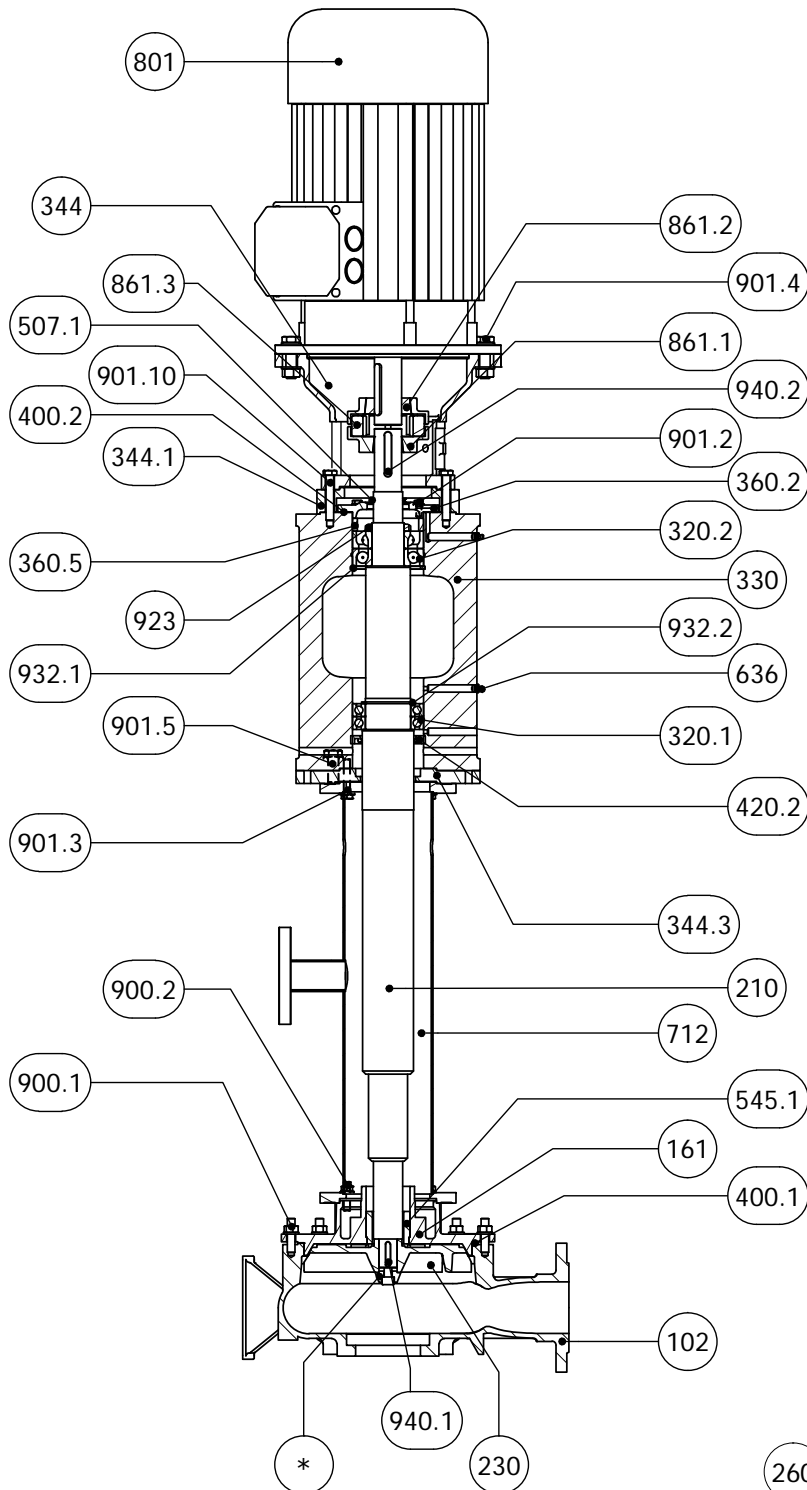
| N.    | Descrizione                           | Description               |
|-------|---------------------------------------|---------------------------|
| 102   | Corpo                                 | Casing                    |
| 161   | Coperchio del corpo                   | Casing cover              |
| 210   | Albero                                | Shaft                     |
| 230   | Girante                               | Impeller                  |
| 260   | Ogiva girante                         | Impeller hub              |
| 320.1 | Cuscinetto L.O.C.                     | Ball bearing N.D.S.       |
| 320.2 | Cuscinetto L.C.                       | Ball bearing D.S.         |
| 330   | Supporto                              | Bearing housing           |
| 344   | Lanterna motore                       | Lantern bracket           |
| 344.1 | Flangia di riduzione                  | Lantern bracket flange    |
| 344.3 | Piastra supporto                      | Support plate             |
| 360.2 | Coperchio cuscinetto L.C.             | Bearing cover D.S.        |
| 400.1 | Guarnizione corpo                     | Casing gasket             |
| 400.2 | Guarnizione coperchio cuscinetto L.C. | Bearing cover gasket D.S. |
| 400.9 | Guarnizione flangia di mandata        | Discharge flange gasket   |
| 420.2 | Anello di tenuta L.O.C.               | Lipseal N.D.S.            |
| 502.1 | Anello di usura                       | Wear ring                 |
| 507.1 | V. ring L.C.                          | V. ring D.S.              |
| 545.1 | Bronzina                              | Bush                      |
| 636   | Ingrassatore                          | Greaser                   |
| 711   | Tubo di mandata                       | Discharge pipe            |

| N.     | Descrizione                         | Description              |
|--------|-------------------------------------|--------------------------|
| 712    | Colonna di sostegno                 | Support column           |
| 801    | Motore elettrico                    | Electric motor           |
| 861.1  | Semi giunto lato pompa              | Half coupling pump side  |
| 861.2  | Semi giunto lato motore             | Half coupling motor side |
| 861.3  | Elastomero giunto                   | Coupling Elastomer       |
| 893    | Piastra di appoggio                 | Plate                    |
| 900.1  | Prigioniero con dado                | Stud with nut            |
| 900.2  | Prigioniero con dado                | Stud with nut            |
| 901.2  | Vite T.E.                           | Hex head screw           |
| 901.3  | Vite T.E.                           | Hex head screw           |
| 901.4  | Vite T.E.                           | Hex head screw           |
| 901.5  | Vite T.E.                           | Hex head screw           |
| 901.7  | Vite T.E.                           | Hex head screw           |
| 901.9  | Vite T.E.                           | Hex head screw           |
| 901.10 | Vite T.E.                           | Hex head screw           |
| 914    | Vite T.C.E.I.                       | Screw                    |
| 923    | Ghiera cuscinetto                   | Bearing nut              |
| 932.1  | Anello di sicurezza (seeger) foro   | Hole circlip             |
| 932.2  | Anello di sicurezza (seeger) albero | Shaft circlip            |
| 940.1  | Linguetta girante                   | Impeller key             |
| 940.2  | Linguetta giunto                    | Coupling key             |



|     | *   | Pump size  |
|-----|---|--|
| 260 |  | 32-16, 50-16,<br>32-20, 50-20                            |
| 260 |  | 65-20, 80-20, 80-20S,<br>50-25, 80-25, 100-25,<br>125-25 |
| 914 |  | 80-31, 125-31,<br>150-31                                 |
| 260 |  |  |

**Curve Prestazionali**

Per le curve prestazionali fare riferimento ai grafici contenuti in ogni singolo fascicolo relativo alla serie della pompa desiderata.





**Performance curves**

For performance curves, please refer to the chart included in each individual brochure related to the desired pump model.

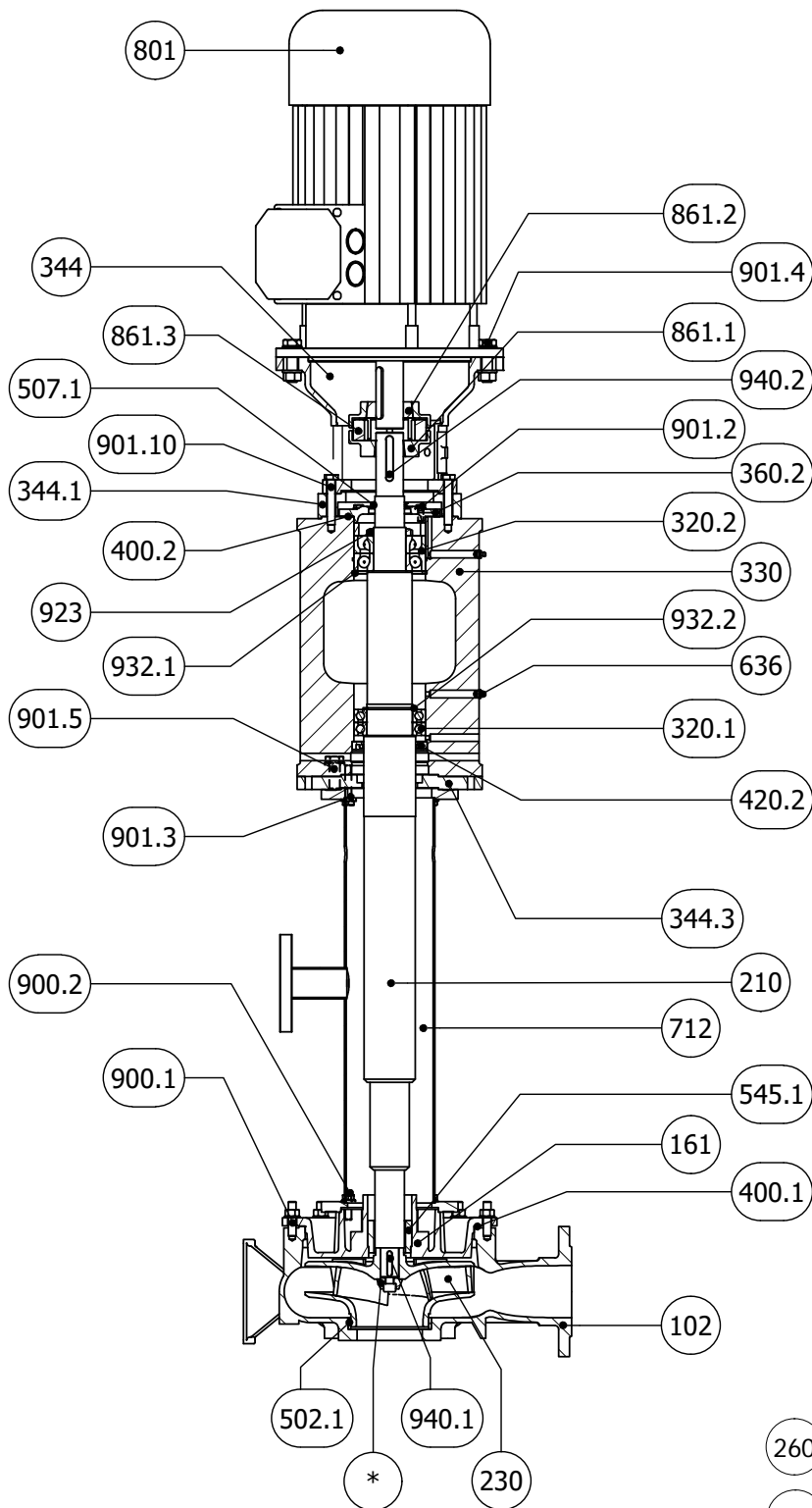
| N.    | Descrizione                           | Description               |
|-------|---------------------------------------|---------------------------|
| 102   | Corpo                                 | Casing                    |
| 161   | Coperchio del corpo                   | Casing cover              |
| 210   | Albero                                | Shaft                     |
| 230   | Girante                               | Impeller                  |
| 260   | Ogiva girante                         | Impeller hub              |
| 320.1 | Cuscinetto L.O.C.                     | Ball bearing N.D.S.       |
| 320.2 | Cuscinetto L.C.                       | Ball bearing D.S.         |
| 330   | Supporto                              | Bearing housing           |
| 344   | Lanterna motore                       | Lantern bracket           |
| 344.1 | Flangia di riduzione                  | Lantern bracket flange    |
| 344.3 | Piastra supporto                      | Support plate             |
| 360.2 | Coperchio cuscinetto L.C.             | Bearing cover D.S.        |
| 360.5 | Anello di spallamento cuscinetto      | Locking shaft circlip     |
| 400.1 | Guarnizione corpo                     | Casing gasket             |
| 400.2 | Guarnizione coperchio cuscinetto L.C. | Bearing cover gasket D.S. |
| 400.9 | Guarnizione flangia di mandata        | Discharge flange gasket   |
| 420.2 | Anello di tenuta L.O.C.               | Lipseal N.D.S.            |
| 507.1 | V. ring L.C.                          | V. ring D.S.              |
| 545.1 | Bronzina                              | Bush                      |

| N.     | Descrizione                         | Description              |
|--------|-------------------------------------|--------------------------|
| 636    | Ingrassatore                        | Greaser                  |
| 712    | Colonna di sostegno                 | Support column           |
| 801    | Motore elettrico                    | Electric motor           |
| 861.1  | Semi giunto lato pompa              | Half coupling pump side  |
| 861.2  | Semi giunto lato motore             | Half coupling motor side |
| 861.3  | Elastomero giunto                   | Coupling Elastomer       |
| 900.1  | Prigioniero con dado                | Stud with nut            |
| 900.2  | Prigioniero con dado                | Stud with nut            |
| 901.2  | Vite T.E.                           | Hex head screw           |
| 901.3  | Vite T.E.                           | Hex head screw           |
| 901.4  | Vite T.E.                           | Hex head screw           |
| 901.5  | Vite T.E.                           | Hex head screw           |
| 901.10 | Vite T.E.                           | Hex head screw           |
| 914    | Vite T.C.E.I.                       | Screw                    |
| 923    | Ghiera cuscinetto                   | Bearing nut              |
| 932.1  | Anello di sicurezza (seeger) foro   | Hole circlip             |
| 932.2  | Anello di sicurezza (seeger) albero | Shaft circlip            |
| 940.1  | Linguetta girante                   | Impeller key             |
| 940.2  | Linguetta giunto                    | Coupling key             |



|     | *   | Pump size  |
|-----|---|--|
| 260 |  | 32-16, 50-16,<br>32-20, 50-20                            |
| 260 |  | 65-20, 80-20, 80-20S,<br>50-25, 80-25, 100-25,<br>125-25 |
| 914 |  | 80-31, 125-31,<br>150-31                                 |
| 260 |  |  |

**Curve Prestazionali**

Per le curve prestazionali fare riferimento ai grafici contenuti in ogni singolo fascicolo relativo alla serie della pompa desiderata.

**Performance curves**

For performance curves, please refer to the chart included in each individual brochure related to the desired pump model.

| N.    | Descrizione                           | Description               |
|-------|---------------------------------------|---------------------------|
| 102   | Corpo                                 | Casing                    |
| 161   | Coperchio del corpo                   | Casing cover              |
| 210   | Albero                                | Shaft                     |
| 230   | Girante                               | Impeller                  |
| 260   | Ogiva girante                         | Impeller hub              |
| 320.1 | Cuscinetto L.O.C.                     | Ball bearing N.D.S.       |
| 320.2 | Cuscinetto L.C.                       | Ball bearing D.S.         |
| 330   | Supporto                              | Bearing housing           |
| 344   | Lanterna motore                       | Lantern bracket           |
| 344.1 | Flangia di riduzione                  | Lantern bracket flange    |
| 344.3 | Piastra supporto                      | Support plate             |
| 360.2 | Coperchio cuscinetto L.C.             | Bearing cover D.S.        |
| 360.5 | Anello di spallamento cuscinetto      | Locking shaft circlip     |
| 400.1 | Guarnizione corpo                     | Casing gasket             |
| 400.2 | Guarnizione coperchio cuscinetto L.C. | Bearing cover gasket D.S. |
| 400.9 | Guarnizione flangia di mandata        | Discharge flange gasket   |
| 420.2 | Anello di tenuta L.O.C.               | Lipseal N.D.S.            |
| 502.1 | Anello di usura                       | Wear ring                 |
| 507.1 | V. ring L.C.                          | V. ring D.S.              |
| 545.1 | Bronzina                              | Bush                      |

| N.     | Descrizione                         | Description              |
|--------|-------------------------------------|--------------------------|
| 636    | Ingrassatore                        | Greaser                  |
| 712    | Colonna di sostegno                 | Support column           |
| 801    | Motore elettrico                    | Electric motor           |
| 861.1  | Semi giunto lato pompa              | Half coupling pump side  |
| 861.2  | Semi giunto lato motore             | Half coupling motor side |
| 861.3  | Elastomero giunto                   | Coupling Elastomer       |
| 900.1  | Prigioniero con dado                | Stud with nut            |
| 900.2  | Prigioniero con dado                | Stud with nut            |
| 901.2  | Vite T.E.                           | Hex head screw           |
| 901.3  | Vite T.E.                           | Hex head screw           |
| 901.4  | Vite T.E.                           | Hex head screw           |
| 901.5  | Vite T.E.                           | Hex head screw           |
| 901.10 | Vite T.E.                           | Hex head screw           |
| 914    | Vite T.C.E.I.                       | Screw                    |
| 923    | Ghiera cuscinetto                   | Bearing nut              |
| 932.1  | Anello di sicurezza (seeger) foro   | Hole circlip             |
| 932.2  | Anello di sicurezza (seeger) albero | Shaft circlip            |
| 940.1  | Linguetta girante                   | Impeller key             |
| 940.2  | Linguetta giunto                    | Coupling key             |

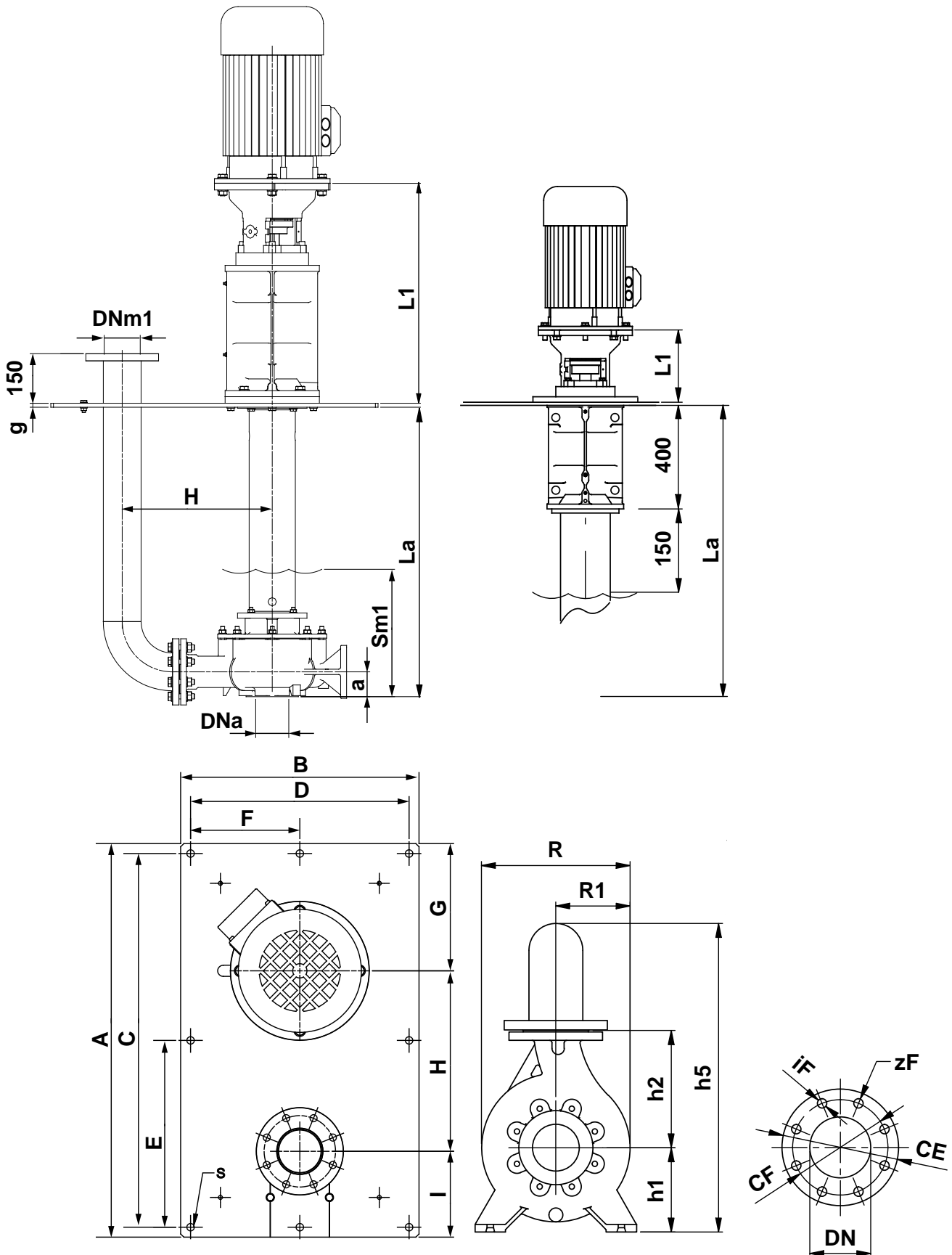

Quote e pesi suscettibili di variazione  
Dimensions and weights are subject to variation

A richiesta piastre con dimensioni differenti da quelle standard  
On request plate with different dimension from standard

A richiesta piastre circolari  
On request circle plate

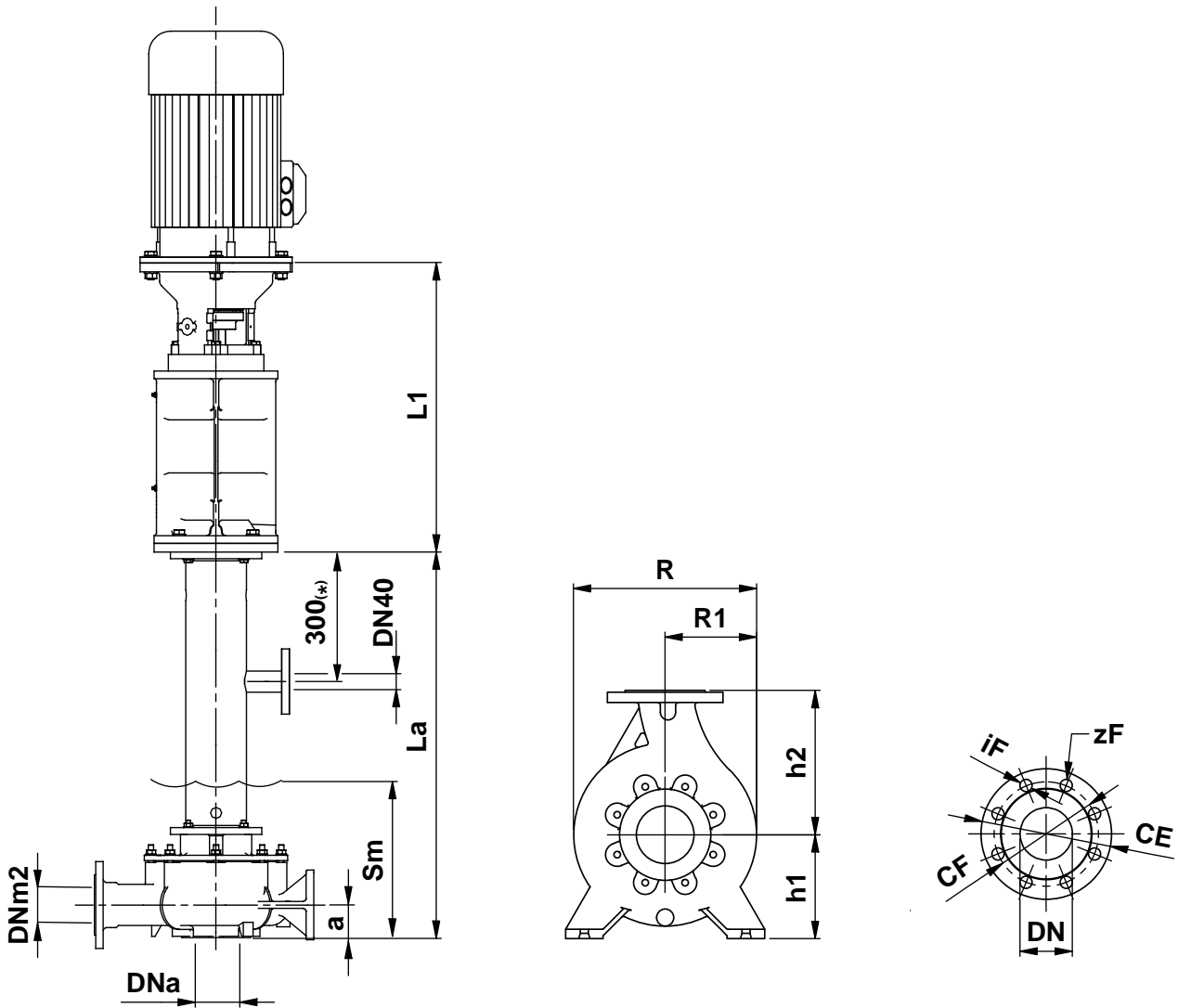

Quote e pesi suscettibili di variazione  
Dimensions and weights are subject to variation

<sup>(1)</sup> Solo per esecuzione "G"  
<sup>(2)</sup> Only for "G" arrangement

Sm: Sommergenza minima  
Sm: Minimum starting level

Ingombri  
Overall dimensions

Girante vortex, canali e chiusa  
Vortex, channel and closed impeller

| Dimensioni Flange EN 1092-1 PN10/PN16<br>Dimensions Flange EN 1092-1 PN10/PN16 |     |     |     |     |     |     |     |     |
|--|-----|-----|-----|-----|-----|-----|-----|-----|
| <b>DNa-DNm</b>   | 32  | 40  | 50  | 65  | 80  | 100 | 125 | 150 |
| <b>CF</b>  | 100 | 110 | 125 | 145 | 160 | 180 | 210 | 240 |
| <b>DE</b>  | 140 | 150 | 165 | 185 | 200 | 220 | 250 | 285 |
| <b>iF</b>  | 18  | 18  | 18  | 18  | 18  | 18  | 18  | 22  |
| <b>zF</b>  | 4   | 4   | 4   | 4/8 | 8   | 8   | 8   | 8   |

| Lanterna motore<br>Lantern bracket |                                     |            |            |                                     |            |            |
|------------------------------------|-------------------------------------|------------|------------|-------------------------------------|------------|------------|
| Grandezza IEC<br>Size IEC          | Esecuzione T<br>T Execution         |            |            | Esecuzione U<br>U Execution         |            |            |
|                                    | Lunghezza L1 (mm)<br>Lenght L1 (mm) |            |            | Lunghezza L1 (mm)<br>Lenght L1 (mm) |            |            |
|                                    | GR 2 / 2HD                          | GR 3 / 3HD | GR 4 / 4HD | GR 2 / 2HD                          | GR 3 / 3HD | GR 4 / 4HD |
| 80/90                              | 559                                 | -          | -          | 159                                 | -          | -          |
| 100/112                            | 580                                 | 615        | 617        | 180                                 | 215        | 217        |
| 132                                | 600                                 | 635        | 638        | 200                                 | 235        | 238        |
| 160/180                            | 625                                 | 665        | 666        | 225                                 | 265        | 266        |
| 200                                | 625                                 | 665        | 666        | 225                                 | 265        | 266        |
| 225 2 poli                         | -                                   | 665        | 666        | -                                   | 265        | 266        |
| 225 4-8 poli                       | -                                   | 695        | 696        | -                                   | 295        | 296        |

| Accoppiamento potenza – polarità/grandezza motore<br>Power – polarity/motor size coupling |      |      |      |      |      |      |      |      |      |      |      |      |      |      |      |      |
|---|------|------|------|------|------|------|------|------|------|------|------|------|------|------|------|------|
| Poli  | G/kW | G/kW | G/kW | G/kW | G/kW | G/kW | G/kW | G/kW | G/kW | G/kW | G/kW | G/kW | G/kW | G/kW | G/kW | G/kW |
| <b>2</b>  | 71   | 80   | 80   | 90S  | 90L  | 100L | 112M | 132S | 132S | 132M | 160M | 160M | 160L | 180M | 200L | 200L |
|   | 0,55 | 0,75 | 1,1  | 1,5  | 2,2  | 3    | 4    | 5,5  | 7,5  | 9,2  | 11   | 15   | 18,5 | 22   | 30   | 37   |
| <b>4</b>  | 80   | 80   | 90S  | 90L  | 100L | 100L | 112M | 132S | 132M | 132M | 160M | 160L | 180M | 180L | 200L | -    |
|   | 0,55 | 0,75 | 1,1  | 1,5  | 2,2  | 3    | 4    | 5,5  | 7,5  | 9,2  | 11   | 15   | 18,5 | 22   | 30   | -    |
| <b>6</b>  | 80   | 90S  | 90L  | 100L | 112M | 132S | 132M | 132M | 160M | 160L | 180L | 200L | 200L | -    | -    | -    |
|   | 0,55 | 0,75 | 1,1  | 1,5  | 2,2  | 3    | 4    | 5,5  | 7,5  | 11   | 15   | 18,5 | 22   | -    | -    | -    |

A richiesta piastre circolari  
On request circle plate

A richiesta piastre con dimensioni differenti da quelle standard  
On request plate with different dimension from standard

# RCC RBC RDC RCD RBD RDD

Ingombri  
Overall dimensions

Girante vortex, canali e chiusa  
Vortex, channel and closed impeller

| RB-RC    | Pompa<br>tipo<br>Pump<br>size | Gruppo<br>supporto<br>Bearing<br>Housing Gr. | Dimensioni<br>Dimensions<br>(mm) |                       |      |     |     |     |      |     |      |     |     |     |     |     |     |     |     |       |     |     |     |
|----------|-------------------------------|--|----------------------------------|-----------------------|------|-----|-----|-----|------|-----|------|-----|-----|-----|-----|-----|-----|-----|-----|-------|-----|-----|-----|
|          |                               |  | DNa                              | DNm1                  | DNm2 | a   | h1  | h2  | Sm   | A   | B    | C   | D   | E   | F   | G   | H   | I   | S   | g     | H5  | R   | R1  |
|          |                               |  | 32-16                            | 2/2HD/T2/T2HD/U2/U2HD | 50   | 40  | 32  | 48  | 132  | 160 | 168  | 740 | 500 | 700 | 460 | 350 | 230 | 255 | 285 | 200   | 15  | 10  | 391 |
|          | 3/3HD/T3/T3HD/U3/U3HD         | 50   | 40                               | 32                    | 48   | 132 | 160 | 168 | 740  | 500 | 700  | 460 | 350 | 230 | 255 | 285 | 200 | 15  | 12  | 441   | 240 | 120 |     |
|          | 4/4HD/T4/T4HD/U4/U4HD         | 50   | 40                               | 32                    | 48   | 132 | 160 | 168 | 740  | 500 | 700  | 460 | 350 | 230 | 255 | 285 | 200 | 15  | 12  | 441   | 240 | 120 |     |
| 32-20    | 2/2HD/T2/T2HD/U2/U2HD         | 50   | 40                               | 32                    | 48   | 160 | 180 | 174 | 740  | 500 | 700  | 460 | 350 | 230 | 255 | 305 | 180 | 15  | 10  | 437   | 268 | 120 |     |
|          | 3/3HD/T3/T3HD/U3/U3HD         | 50   | 40                               | 32                    | 48   | 160 | 180 | 174 | 740  | 500 | 700  | 460 | 350 | 230 | 255 | 305 | 180 | 15  | 12  | 487   | 268 | 120 |     |
|          | 4/4HD/T4/T4HD/U4/U4HD         | 50   | 40                               | 32                    | 48   | 160 | 180 | 174 | 740  | 500 | 700  | 460 | 350 | 230 | 255 | 305 | 180 | 15  | 12  | 487   | 268 | 120 |     |
| 50-16    | 2/2HD/T2/T2HD/U2/U2HD         | 65   | 65                               | 50                    | 55   | 160 | 180 | 184 | 740  | 500 | 700  | 460 | 350 | 230 | 255 | 335 | 150 | 15  | 10  | 492   | 265 | 133 |     |
|          | 3/3HD/T3/T3HD/U3/U3HD         | 65   | 65                               | 50                    | 55   | 160 | 180 | 184 | 740  | 500 | 700  | 460 | 350 | 230 | 255 | 335 | 150 | 15  | 12  | 532   | 265 | 133 |     |
|          | 4/4HD/T4/T4HD/U4/U4HD         | 65   | 65                               | 50                    | 55   | 160 | 180 | 184 | 740  | 500 | 700  | 460 | 350 | 230 | 255 | 335 | 150 | 15  | 12  | 532   | 265 | 133 |     |
| 50-20    | 2/2HD/T2/T2HD/U2/U2HD         | 65   | 65                               | 50                    | 55   | 160 | 200 | 182 | 740  | 500 | 700  | 460 | 350 | 230 | 255 | 315 | 170 | 15  | 10  | 512   | 285 | 13  |     |
|          | 3/3HD/T3/T3HD/U3/U3HD         | 65   | 65                               | 50                    | 55   | 160 | 200 | 182 | 740  | 500 | 700  | 460 | 350 | 230 | 255 | 315 | 170 | 15  | 12  | 512   | 285 | 13  |     |
|          | 4/4HD/T4/T4HD/U4/U4HD         | 65   | 65                               | 50                    | 55   | 160 | 200 | 182 | 740  | 500 | 700  | 460 | 350 | 230 | 255 | 315 | 170 | 15  | 12  | 512   | 285 | 13  |     |
| 50-25    | Tutti i gruppi   All groups   | 65   | 65                               | 50                    | 55   | 180 | 225 | 190 | 990  | 600 | 940  | 550 | 470 | 275 | 320 | 340 | 330 | 19  | 12  | 557   | 320 | 160 |     |
| 65-20    | Tutti i gruppi   All groups   | 80   | 80                               | 65                    | 66   | 180 | 225 | 208 | 990  | 600 | 940  | 550 | 470 | 275 | 320 | 360 | 310 | 19  | 12  | 582   | 320 | 160 |     |
| 80-20(S) | Tutti i gruppi   All groups   | 100  | 100                              | 80                    | 68   | 180 | 250 | 218 | 990  | 600 | 940  | 550 | 470 | 275 | 320 | 425 | 245 | 19  | 12  | 659   | 345 | 173 |     |
| 80-25    | Tutti i gruppi   All groups   | 100  | 100                              | 80                    | 75   | 225 | 280 | 250 | 990  | 600 | 940  | 550 | 470 | 275 | 320 | 455 | 215 | 19  | 12  | 737   | 400 | 200 |     |
| 80-31    | Tutti i gruppi   All groups   | 100  | 100                              | 80                    | 90   | 250 | 315 | 264 | 1250 | 830 | 1190 | 770 | 595 | 385 | 410 | 490 | 350 | 24  | 15  | 794   | 433 | 200 |     |
| 100-25   | Tutti i gruppi   All groups   | 125  | 125                              | 100                   | 90   | 225 | 280 | 275 | 1250 | 830 | 1190 | 770 | 595 | 385 | 410 | 493 | 347 | 24  | 15  | 787   | 416 | 200 |     |
| 125-25   | Tutti i gruppi   All groups   | 150  | 150                              | 125                   | 112  | 250 | 355 | 310 | 1250 | 830 | 1190 | 770 | 595 | 385 | 410 | 607 | 233 | 24  | 15  | 942   | 462 | 200 |     |
| 125-31   | Tutti i gruppi   All groups   | 150  | 150                              | 125                   | 112  | 280 | 355 | 299 | 1250 | 830 | 1190 | 770 | 595 | 385 | 410 | 607 | 233 | 24  | 15  | 972   | 506 | 250 |     |
| 150-31   | Tutti i gruppi   All groups   | 200  | 200                              | 150                   | 120  | 315 | 400 | 360 | 1450 | 950 | 1390 | 890 | 695 | 445 | 450 | 654 | 346 | 24  | 15  | 1072  | 590 | 275 |     |
| RD       | 32-16                         | 2/2HD/T2/T2HD/U2/U2HD                        | 50                               | 40                    | 32   | 80  | 132 | 160 | 168  | 740 | 500  | 700 | 460 | 350 | 230 | 255 | 285 | 200 | 15  | 10    | 391 | 218 | 115 |
|          |                               | 3/3HD/T3/T3HD/U3/U3HD                        | 50                               | 40                    | 32   | 80  | 132 | 160 | 168  | 740 | 500  | 700 | 460 | 350 | 230 | 255 | 285 | 200 | 15  | 12    | 441 | 218 | 115 |
|          | 4/4HD/T4/T4HD/U4/U4HD         | 50   | 40                               | 32                    | 80   | 132 | 160 | 168 | 740  | 500 | 700  | 460 | 350 | 230 | 255 | 285 | 200 | 15  | 12  | 441   | 218 | 115 |     |
| 32-20    | 2/2HD/T2/T2HD/U2/U2HD         | 50   | 40                               | 32                    | 80   | 160 | 180 | 168 | 740  | 500 | 700  | 460 | 350 | 230 | 255 | 305 | 180 | 15  | 10  | 437   | 252 | 130 |     |
|          | 3/3HD/T3/T3HD/U3/U3HD         | 50   | 40                               | 32                    | 80   | 160 | 180 | 168 | 740  | 500 | 700  | 460 | 350 | 230 | 255 | 305 | 180 | 15  | 12  | 487   | 252 | 130 |     |
|          | 4/4HD/T4/T4HD/U4/U4HD         | 50   | 40                               | 32                    | 80   | 160 | 180 | 168 | 740  | 500 | 700  | 460 | 350 | 230 | 255 | 305 | 180 | 15  | 12  | 487   | 252 | 130 |     |
| 40-16    | 2/2HD/T2/T2HD/U2/U2HD         | 65   | 50                               | 40                    | 80   | 132 | 160 | 168 | 740  | 500 | 700  | 460 | 350 | 230 | 255 | 305 | 180 | 15  | 10  | 417   | 231 | 122 |     |
|          | 3/3HD/T3/T3HD/U3/U3HD         | 65   | 50                               | 40                    | 80   | 132 | 160 | 168 | 740  | 500 | 700  | 460 | 350 | 230 | 255 | 305 | 180 | 15  | 12  | 467   | 231 | 122 |     |
|          | 4/4HD/T4/T4HD/U4/U4HD         | 65   | 50                               | 40                    | 80   | 132 | 160 | 168 | 740  | 500 | 700  | 460 | 350 | 230 | 255 | 305 | 180 | 15  | 12  | 467   | 231 | 122 |     |
| 40-20    | 2/2HD/T2/T2HD/U2/U2HD         | 65   | 50                               | 40                    | 100  | 160 | 180 | 188 | 740  | 500 | 700  | 460 | 350 | 230 | 255 | 325 | 160 | 15  | 10  | 465   | 262 | 136 |     |
|          | 3/3HD/T3/T3HD/U3/U3HD         | 65   | 50                               | 40                    | 100  | 160 | 180 | 188 | 740  | 500 | 700  | 460 | 350 | 230 | 255 | 325 | 160 | 15  | 12  | 515   | 262 | 136 |     |
|          | 4/4HD/T4/T4HD/U4/U4HD         | 65   | 50                               | 40                    | 100  | 160 | 180 | 188 | 740  | 500 | 700  | 460 | 350 | 230 | 255 | 325 | 160 | 15  | 12  | 515   | 262 | 136 |     |
| 50-16    | 2/2HD/T2/T2HD/U2/U2HD         | 80   | 65                               | 50                    | 100  | 160 | 180 | 188 | 740  | 500 | 700  | 460 | 350 | 230 | 255 | 335 | 150 | 15  | 10  | 492   | 257 | 138 |     |
|          | 3/3HD/T3/T3HD/U3/U3HD         | 80   | 65                               | 50                    | 100  | 160 | 180 | 188 | 740  | 500 | 700  | 460 | 350 | 230 | 255 | 335 | 150 | 15  | 12  | 532   | 257 | 138 |     |
|          | 4/4HD/T4/T4HD/U4/U4HD         | 80   | 65                               | 50                    | 100  | 160 | 180 | 188 | 740  | 500 | 700  | 460 | 350 | 230 | 255 | 335 | 150 | 15  | 12  | 532   | 257 | 138 |     |
| 50-20    | 2/2HD/T2/T2HD/U2/U2HD         | 80   | 65                               | 50                    | 100  | 160 | 200 | 188 | 740  | 500 | 700  | 460 | 350 | 230 | 255 | 315 | 170 | 15  | 10  | 512   | 288 | 152 |     |
|          | 3/3HD/T3/T3HD/U3/U3HD         | 80   | 65                               | 50                    | 100  | 160 | 200 | 188 | 740  | 500 | 700  | 460 | 350 | 230 | 255 | 315 | 170 | 15  | 12  | 512   | 288 | 152 |     |
|          | 4/4HD/T4/T4HD/U4/U4HD         | 80   | 65                               | 50                    | 100  | 160 | 200 | 188 | 740  | 500 | 700  | 460 | 350 | 230 | 255 | 315 | 170 | 15  | 12  | 512   | 288 | 152 |     |
| 50-25    | Tutti i gruppi   All groups   | 80   | 65                               | 50                    | 125  | 180 | 225 | 225 | 990  | 600 | 940  | 550 | 470 | 275 | 320 | 340 | 330 | 19  | 12  | 557   | 327 | 170 |     |
| 65-16    | Tutti i gruppi   All groups   | 100  | 80                               | 65                    | 100  | 160 | 200 | 200 | 990  | 600 | 940  | 550 | 470 | 275 | 320 | 335 | 335 | 19  | 12  | 539,5 | 281 | 154 |     |
| 65-20    | Tutti i gruppi   All groups   | 100  | 80                               | 65                    | 100  | 180 | 225 | 200 | 990  | 600 | 940  | 550 | 470 | 275 | 320 | 360 | 310 | 19  | 12  | 584,5 | 312 | 167 |     |
| 65-25    | Tutti i gruppi   All groups   | 100  | 80                               | 65                    | 125  | 200 | 250 | 225 | 990  | 600 | 940  | 550 | 470 | 275 | 320 | 385 | 285 | 19  | 12  | 629,5 | 355 | 188 |     |
| 80-16    | Tutti i gruppi   All groups   | 125  | 100                              | 80                    | 125  | 180 | 225 | 225 | 990  | 600 | 940  | 550 | 470 | 275 | 320 | 400 | 270 | 19  | 12  | 637   | 309 | 173 |     |
| 80-20    | Tutti i gruppi   All groups   | 125  | 100                              | 80                    | 125  | 180 | 250 | 225 | 990  | 600 | 940  | 550 | 470 | 275 | 320 | 425 | 245 | 19  | 12  | 659   | 338 | 185 |     |
| 80-25    | Tutti i gruppi   All groups   | 125  | 100                              | 80                    | 125  | 225 | 280 | 225 | 990  | 600 | 940  | 550 | 470 | 275 | 320 | 455 | 215 | 19  | 12  | 737   | 380 | 205 |     |
| 100-20   | Tutti i gruppi   All groups   | 125  | 125                              | 100                   | 125  | 200 | 280 | 225 | 990  | 600 | 940  | 550 | 470 | 275 | 320 | 493 | 177 | 19  | 12  | 763   | 364 | 204 |     |

Quote e pesi suscettibili di variazione  
Dimensions and weights are subject to variation

Sm: Sommergenza minima  
Sm: Minimum starting level

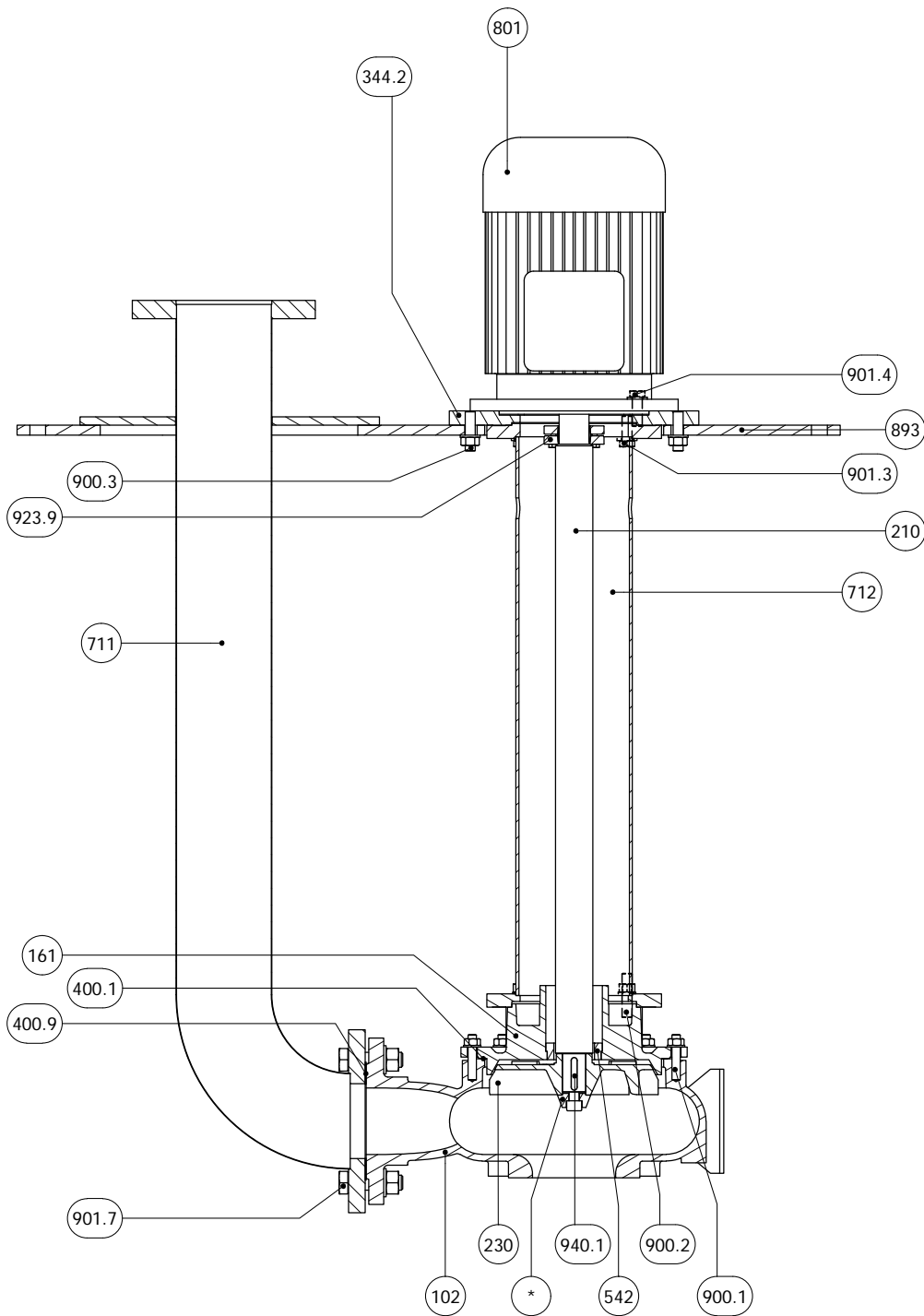

|     | * | Pump size  |
|-----|---|--|
| 260 |   | 32-16, 50-16,<br>32-20, 50-20                            |
| 260 |   | 65-20, 80-20, 80-20S,<br>50-25, 80-25, 100-25,<br>125-25 |
| 914 |   | 80-31, 125-31,<br>150-31                                 |
| 260 |   |  |

**Curve Prestazionali**

Per le curve prestazionali fare riferimento ai grafici contenuti in ogni singolo fascicolo relativo alla serie della pompa desiderata.

**Performance curves**

For performance curves, please refer to the chart included in each individual brochure related to the desired pump model.

| N.    | Descrizione                    | Description             |
|-------|--------------------------------|-------------------------|
| 102   | Corpo                          | Casing                  |
| 161   | Coperchio del corpo            | Casing cover            |
| 210   | Albero                         | Shaft                   |
| 230   | Girante                        | Impeller                |
| 260   | Ogiva girante                  | Impeller hub            |
| 344.2 | Piastra motore                 | Motor plate             |
| 400.1 | Guarnizione corpo              | Casing gasket           |
| 400.9 | Guarnizione flangia di mandata | Discharge flange gasket |
| 542   | Bussola di fondo               | Bottom sleeve           |
| 711   | Tubo di mandata                | Discharge pipe          |
| 712   | Colonna di sostegno            | Support column          |

| N.    | Descrizione           | Description    |
|-------|-----------------------|----------------|
| 801   | Motore elettrico      | Electric motor |
| 893   | Piastra di appoggio   | Plate          |
| 900.1 | Prigioniero con dado  | Stud with nut  |
| 900.2 | Prigioniero con dado  | Stud with nut  |
| 900.3 | Prigioniero con dado  | Stud with nut  |
| 901.3 | Vite T.E.             | Hex head screw |
| 901.4 | Vite T.E.             | Hex head screw |
| 901.7 | Vite T.E.             | Hex head screw |
| 914   | Vite T.C.E.I.         | Screw          |
| 923.9 | Disco di calettamento | Shrink disc    |
| 940.1 | Linguetta girante     | Impeller key   |

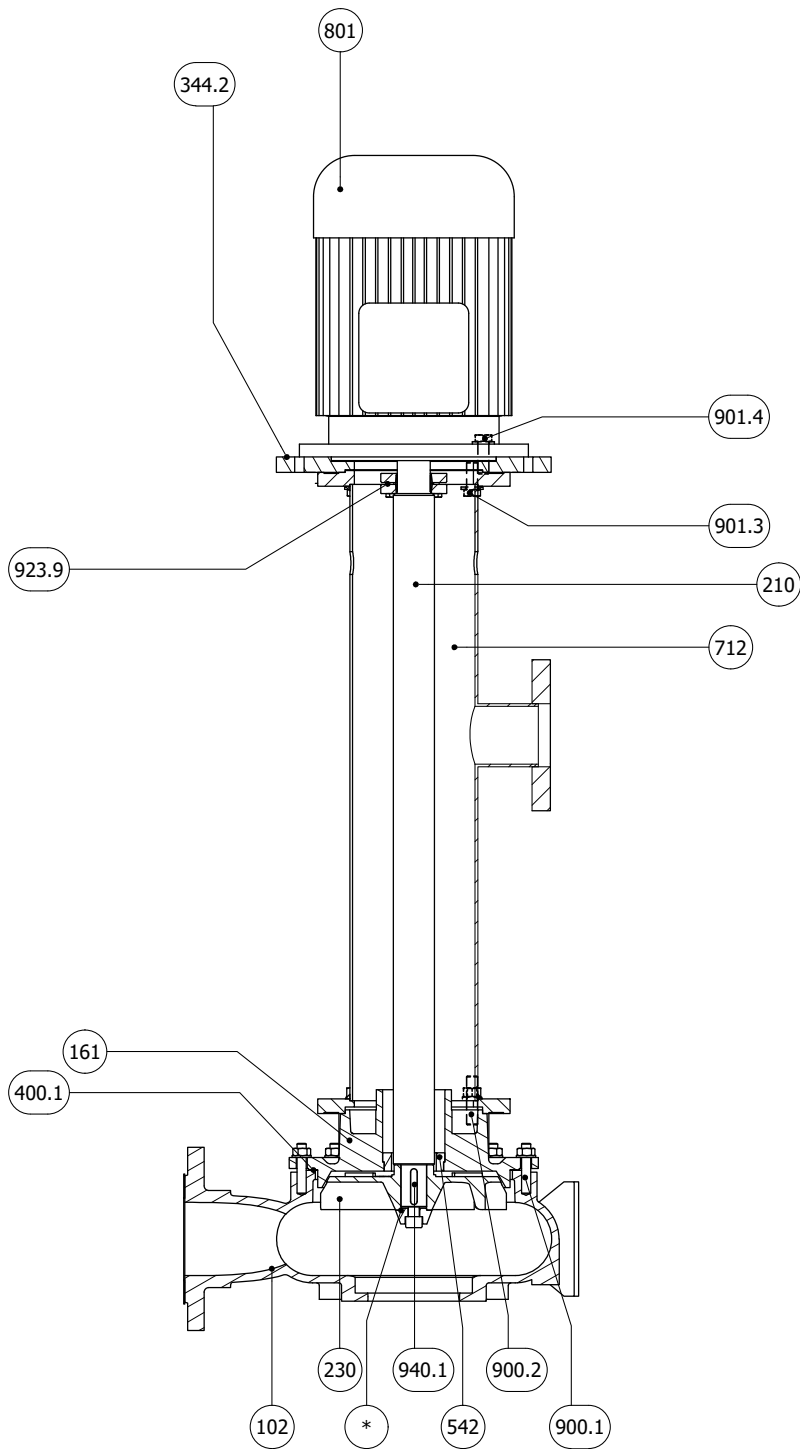

|     | * | Pump size  |
|-----|---|--|
| 260 |   | 32-16, 50-16,<br>32-20, 50-20                            |
| 260 |   | 65-20, 80-20, 80-20S,<br>50-25, 80-25, 100-25,<br>125-25 |
| 914 |   | 80-31, 125-31,<br>150-31                                 |
| 260 |   |  |

**Curve Prestazionali**

Per le curve prestazionali fare riferimento ai grafici contenuti in ogni singolo fascicolo relativo alla serie della pompa desiderata.

**Performance curves**

For performance curves, please refer to the chart included in each individual brochure related to the desired pump model.

| <b>N.</b> | <b>Descrizione</b>  | <b>Description</b> |
|-----------|---------------------|--------------------|
| 102       | Corpo               | Casing             |
| 161       | Coperchio del corpo | Casing cover       |
| 210       | Albero              | Shaft              |
| 230       | Girante             | Impeller           |
| 260       | Ogiva girante       | Impeller hub       |
| 344.2     | Piastra motore      | Motor plate        |
| 400.1     | Guarnizione corpo   | Casing gasket      |
| 542       | Bussola di fondo    | Bottom sleeve      |
| 712       | Colonna di sostegno | Support column     |

| <b>N.</b> | <b>Descrizione</b>    | <b>Description</b> |
|-----------|-----------------------|--------------------|
| 801       | Motore elettrico      | Electric motor     |
| 900.1     | Prigioniero con dado  | Stud with nut      |
| 900.2     | Prigioniero con dado  | Stud with nut      |
| 901.3     | Vite T.E.             | Hex head screw     |
| 901.4     | Vite T.E.             | Hex head screw     |
| 914       | Vite T.C.E.I.         | Screw              |
| 923.9     | Disco di calettamento | Shrink disc        |
| 940.1     | Linguetta girante     | Impeller key       |

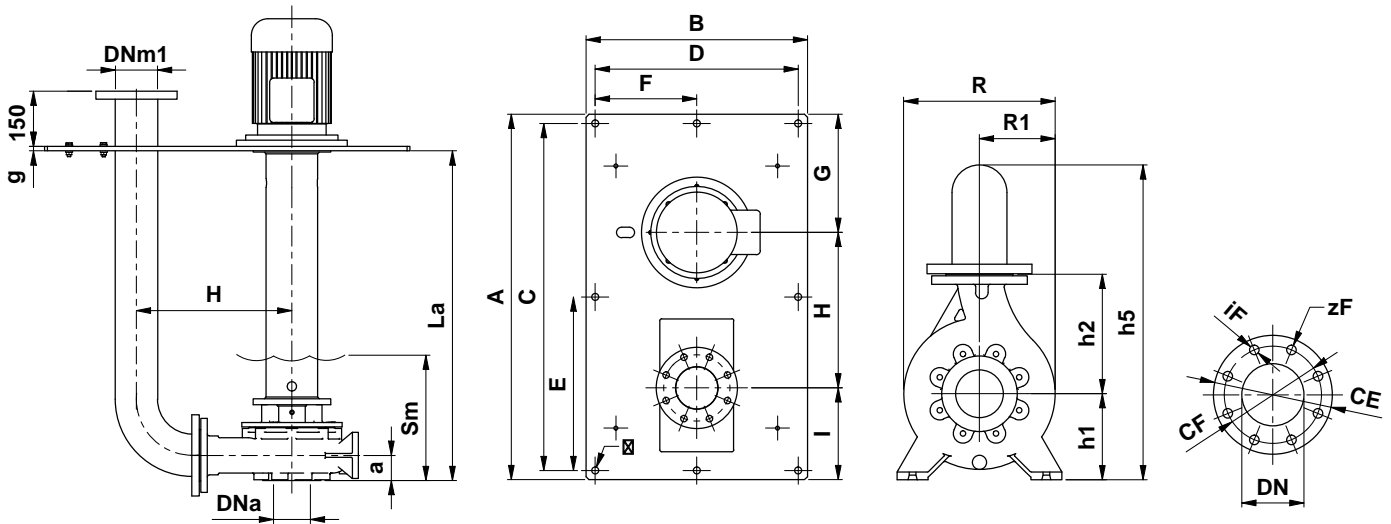

Dimensioni Flange EN 1092-1 PN10/PN16  
Dimensions Flange EN 1092-1 PN10/PN16

|                |     |     |     |     |     |     |     |     |
|----------------|-----|-----|-----|-----|-----|-----|-----|-----|
| <b>DNa-DNm</b> | 32  | 40  | 50  | 65  | 80  | 100 | 125 | 150 |
| <b>CF</b>      | 100 | 110 | 125 | 145 | 160 | 180 | 210 | 240 |
| <b>DE</b>      | 140 | 150 | 165 | 185 | 200 | 220 | 250 | 285 |
| <b>iF</b>      | 18  | 18  | 18  | 18  | 18  | 18  | 18  | 22  |
| <b>zF</b>      | 4   | 4   | 4   | 4/8 | 8   | 8   | 8   | 8   |

Accoppiamento potenza – polarità/grandezza motore  
Power – polarity/motor size coupling

| <b>Poli</b> | G/kW | G/kW | G/kW | G/kW | G/kW | G/kW | G/kW | G/kW | G/kW | G/kW | G/kW | G/kW | G/kW | G/kW | G/kW | G/kW |
|-------------|------|------|------|------|------|------|------|------|------|------|------|------|------|------|------|------|
| <b>2</b>    | 71   | 80   | 80   | 90S  | 90L  | 100L | 112M | 132S | 132S | 132M | 160M | 160M | 160L | 180M | 200L | 200L |
|             | 0,55 | 0,75 | 1,1  | 1,5  | 2,2  | 3    | 4    | 5,5  | 7,5  | 9,2  | 11   | 15   | 18,5 | 22   | 30   | 37   |
| <b>4</b>    | 80   | 80   | 90S  | 90L  | 100L | 100L | 112M | 132S | 132M | 132M | 160M | 160L | 180M | 180L | 200L | -    |
|             | 0,55 | 0,75 | 1,1  | 1,5  | 2,2  | 3    | 4    | 5,5  | 7,5  | 9,2  | 11   | 15   | 18,5 | 22   | 30   | -    |
| <b>6</b>    | 80   | 90S  | 90L  | 100L | 112M | 132S | 132M | 132M | 160M | 160L | 180L | 200L | 200L | -    | -    | -    |
|             | 0,55 | 0,75 | 1,1  | 1,5  | 2,2  | 3    | 4    | 5,5  | 7,5  | 11   | 15   | 18,5 | 22   | -    | -    | -    |

| <b>Pompa tipo Pump size</b> | <b>Dimensioni Dimensions (mm)</b> |             |             |          |           |           |           |          |          |          |          |          |          |          |          |          |          |          |           |          |           |
|-----------------------------|-----------------------------------|-------------|-------------|----------|-----------|-----------|-----------|----------|----------|----------|----------|----------|----------|----------|----------|----------|----------|----------|-----------|----------|-----------|
|                             | <b>DNa</b>                        | <b>DNm1</b> | <b>DNm2</b> | <b>a</b> | <b>h1</b> | <b>h2</b> | <b>Sm</b> | <b>A</b> | <b>B</b> | <b>C</b> | <b>D</b> | <b>E</b> | <b>F</b> | <b>G</b> | <b>H</b> | <b>I</b> | <b>S</b> | <b>g</b> | <b>H5</b> | <b>R</b> | <b>R1</b> |
| 32-16                       | 50                                | 40          | 32          | 48       | 132       | 160       | 168       | 740      | 500      | 700      | 460      | 350      | 230      | 255      | 228      | 257      | 15       | 10       | 391       | 240      | 120       |
| 32-20                       | 50                                | 40          | 32          | 48       | 160       | 180       | 174       | 740      | 500      | 700      | 460      | 350      | 230      | 255      | 248      | 237      | 15       | 10       | 437       | 268      | 120       |
| 50-16                       | 65                                | 65          | 50          | 55       | 160       | 180       | 184       | 740      | 500      | 700      | 460      | 350      | 230      | 255      | 280      | 205      | 15       | 10       | 492       | 265      | 133       |
| 50-20                       | 65                                | 65          | 50          | 55       | 160       | 200       | 182       | 740      | 500      | 700      | 460      | 350      | 230      | 255      | 300      | 185      | 15       | 10       | 512       | 285      | 133       |
| 50-25                       | 65                                | 65          | 50          | 55       | 180       | 225       | 190       | 990      | 600      | 940      | 550      | 470      | 275      | 320      | 325      | 345      | 19       | 12       | 557       | 320      | 160       |
| 65-20                       | 80                                | 80          | 65          | 66       | 180       | 225       | 208       | 990      | 600      | 940      | 550      | 470      | 275      | 320      | 347      | 323      | 19       | 12       | 582       | 320      | 160       |
| 80-20(S)                    | 100                               | 100         | 80          | 70       | 180       | 250       | 218       | 990      | 600      | 940      | 550      | 470      | 275      | 320      | 397      | 273      | 19       | 12       | 659       | 345      | 173       |
| 80-25                       | 100                               | 100         | 80          | 75       | 225       | 280       | 250       | 990      | 600      | 940      | 550      | 470      | 275      | 320      | 427      | 243      | 19       | 12       | 734       | 400      | 200       |
| 80-31                       | 100                               | 100         | 80          | 90       | 250       | 315       | 264       | 1250     | 830      | 1190     | 770      | 595      | 385      | 410      | 462      | 378      | 24       | 15       | 794       | 433      | 200       |
| 100-25                      | 125                               | 125         | 100         | 90       | 225       | 280       | 275       | 1250     | 830      | 1190     | 770      | 595      | 385      | 410      | 452      | 388      | 24       | 15       | 787       | 416      | 200       |
| 125-25                      | 150                               | 150         | 125         | 112      | 250       | 355       | 310       | 1250     | 830      | 1190     | 770      | 595      | 385      | 410      | 579      | 261      | 24       | 15       | 942       | 462      | 200       |
| 125-31                      | 150                               | 150         | 125         | 112      | 280       | 355       | 299       | 1250     | 830      | 1190     | 770      | 595      | 385      | 410      | 579      | 261      | 24       | 15       | 972       | 506      | 250       |

Quote e pesi suscettibili di variazione  
Dimensions and weights are subject to variation

A richiesta piastre con dimensioni differenti da quelle standard  
On request plate with different dimension from standard

A richiesta piastre circolari  
On request circle plate

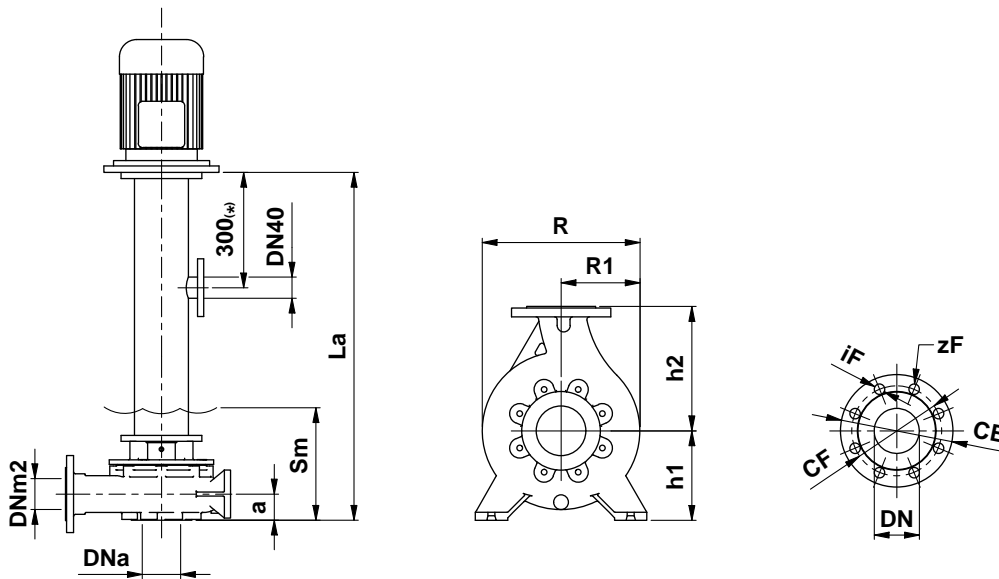

Dimensioni Flange EN 1092-1 PN10/PN16  
Dimensions Flange EN 1092-1 PN10/PN16

|                |     |     |     |     |     |     |     |     |
|----------------|-----|-----|-----|-----|-----|-----|-----|-----|
| <b>DNa-DNm</b> | 32  | 40  | 50  | 65  | 80  | 100 | 125 | 150 |
| <b>CF</b>      | 100 | 110 | 125 | 145 | 160 | 180 | 210 | 240 |
| <b>DE</b>      | 140 | 150 | 165 | 185 | 200 | 220 | 250 | 285 |
| <b>iF</b>      | 18  | 18  | 18  | 18  | 18  | 18  | 18  | 22  |
| <b>zF</b>      | 4   | 4   | 4   | 4/8 | 8   | 8   | 8   | 8   |

Accoppiamento potenza – polarità/grandezza motore  
Power – polarity/motor size coupling

| Poli     | G/kW | G/kW | G/kW | G/kW | G/kW | G/kW | G/kW | G/kW | G/kW | G/kW | G/kW | G/kW | G/kW | G/kW | G/kW | G/kW |
|----------|------|------|------|------|------|------|------|------|------|------|------|------|------|------|------|------|
| <b>2</b> | 71   | 80   | 80   | 90S  | 90L  | 100L | 112M | 132S | 132S | 132M | 160M | 160M | 160L | 180M | 200L | 200L |
|          | 0,55 | 0,75 | 1,1  | 1,5  | 2,2  | 3    | 4    | 5,5  | 7,5  | 9,2  | 11   | 15   | 18,5 | 22   | 30   | 37   |
| <b>4</b> | 80   | 80   | 90S  | 90L  | 100L | 100L | 112M | 132S | 132M | 132M | 160M | 160L | 180M | 180L | 200L | -    |
|          | 0,55 | 0,75 | 1,1  | 1,5  | 2,2  | 3    | 4    | 5,5  | 7,5  | 9,2  | 11   | 15   | 18,5 | 22   | 30   | -    |
| <b>6</b> | 80   | 90S  | 90L  | 100L | 112M | 132S | 132M | 132M | 160M | 160L | 180L | 200L | 200L | -    | -    | -    |
|          | 0,55 | 0,75 | 1,1  | 1,5  | 2,2  | 3    | 4    | 5,5  | 7,5  | 11   | 15   | 18,5 | 22   | -    | -    | -    |

| Pompa tipo<br>Pump size | Dimensioni<br>Dimensions<br>(mm) |      |      |     |     |     |     |      |     |      |     |     |     |     |     |     |    |    |     |     |     |
|-------------------------|----------------------------------|------|------|-----|-----|-----|-----|------|-----|------|-----|-----|-----|-----|-----|-----|----|----|-----|-----|-----|
|                         | DNa                              | DNm1 | DNm2 | a   | h1  | h2  | Sm  | A    | B   | C    | D   | E   | F   | G   | H   | I   | S  | g  | H5  | R   | R1  |
| 32-16                   | 50                               | 40   | 32   | 48  | 132 | 160 | 168 | 740  | 500 | 700  | 460 | 350 | 230 | 255 | 228 | 257 | 15 | 10 | 391 | 240 | 120 |
| 32-20                   | 50                               | 40   | 32   | 48  | 160 | 180 | 174 | 740  | 500 | 700  | 460 | 350 | 230 | 255 | 248 | 237 | 15 | 10 | 437 | 268 | 120 |
| 50-16                   | 65                               | 65   | 50   | 55  | 160 | 180 | 184 | 740  | 500 | 700  | 460 | 350 | 230 | 255 | 280 | 205 | 15 | 10 | 492 | 265 | 133 |
| 50-20                   | 65                               | 65   | 50   | 55  | 160 | 200 | 182 | 740  | 500 | 700  | 460 | 350 | 230 | 255 | 300 | 185 | 15 | 10 | 512 | 285 | 133 |
| 50-25                   | 65                               | 65   | 50   | 55  | 180 | 225 | 190 | 990  | 600 | 940  | 550 | 470 | 275 | 320 | 325 | 345 | 19 | 12 | 557 | 320 | 160 |
| 65-20                   | 80                               | 80   | 65   | 66  | 180 | 225 | 208 | 990  | 600 | 940  | 550 | 470 | 275 | 320 | 347 | 323 | 19 | 12 | 582 | 320 | 160 |
| 80-20(S)                | 100                              | 100  | 80   | 70  | 180 | 250 | 218 | 990  | 600 | 940  | 550 | 470 | 275 | 320 | 397 | 273 | 19 | 12 | 659 | 345 | 173 |
| 80-25                   | 100                              | 100  | 80   | 75  | 225 | 280 | 250 | 990  | 600 | 940  | 550 | 470 | 275 | 320 | 427 | 243 | 19 | 12 | 734 | 400 | 200 |
| 80-31                   | 100                              | 100  | 80   | 90  | 250 | 315 | 264 | 1250 | 830 | 1190 | 770 | 595 | 385 | 410 | 462 | 378 | 24 | 15 | 794 | 433 | 200 |
| 100-25                  | 125                              | 125  | 100  | 90  | 225 | 280 | 275 | 1250 | 830 | 1190 | 770 | 595 | 385 | 410 | 452 | 388 | 24 | 15 | 787 | 416 | 200 |
| 125-25                  | 150                              | 150  | 125  | 112 | 250 | 355 | 310 | 1250 | 830 | 1190 | 770 | 595 | 385 | 410 | 579 | 261 | 24 | 15 | 942 | 462 | 200 |
| 125-31                  | 150                              | 150  | 125  | 112 | 280 | 355 | 299 | 1250 | 830 | 1190 | 770 | 595 | 385 | 410 | 579 | 261 | 24 | 15 | 972 | 506 | 250 |

Quote e pesi suscettibili di variazione  
Dimensions and weights are subject to variation

(1) Solo per esecuzione "G"  
(1) Only for "G" arrangement

Sm: Sommergenza minima  
Sm: Minimum starting level

## CANTILEVER

Parti di ricambio e set di ricambi  
Spare parts and spare parts set

Girante vortex, canali e chiusa  
Vortex, multi-channel and closed impeller

Parti di ricambio e set di ricambi per i primi due anni di utilizzo | Spare parts and spare parts set for the first two years of use

| Part No.<br>Part No.  | Descrizione<br>Description   | Number of pumps<br>Number of pumps |   |   |   |   |                           |                           |                                |  |
|---|--|------------------------------------|---|---|---|---|---------------------------|---------------------------|--------------------------------|--|
|   |  | 1                                  | 2 | 3 | 4 | 5 | dal 6 al 7<br>from 6 to 7 | dal 8 al 9<br>from 8 to 9 | 10 e superiori<br>10 and above |  |
| <b>Cantilever a supporto indipendente (tipo esecuzione C-D-E)</b><br><i>With bearing housing cantilever (arrangement C-D-E)</i> |  |                                    |   |   |   |   |                           |                           |                                |  |
| 230   | Girante<br>Impeller  | 1                                  | 1 | 1 | 1 | 2 | 2                         | 2                         | 20%                            |  |
| 320.1   | Cuscinetti a sfere (Set)<br>Ball bearings (Set)                      | 1                                  | 1 | 2 | 2 | 2 | 3                         | 3                         | 25%                            |  |
| 320.2   |  |                                    |   |   |   |   |                           |                           |                                |  |
| 400.1   | Guarnizioni idrauliche (Set)<br>Hydraulic gasket (Set)               | 1                                  | 1 | 2 | 2 | 3 | 3                         | 4                         | 50%                            |  |
| 400.2   |  |                                    |   |   |   |   |                           |                           |                                |  |
| 400.3   |  |                                    |   |   |   |   |                           |                           |                                |  |
| 507.1   | V. Ring (Set)<br>V. Ring (Set)                                       | 1                                  | 1 | 2 | 2 | 2 | 3                         | 3                         | 25%                            |  |
| 507.2   |  |                                    |   |   |   |   |                           |                           |                                |  |
| 502.1   | Anello usura (RB-RD)<br>Wear ring (RB-RD)                            | 1                                  | 1 | 1 | 1 | 2 | 2                         | 2                         | 20%                            |  |
| 542   | Bussola di Fondo<br>Bottom bush                                      | 1                                  | 1 | 1 | 1 | 2 | 2                         | 2                         | 20%                            |  |
| 861.3   | Elastomeri giunto di trasmissione (Set)<br>Coupling elastomers (Set) | 1                                  | 2 | 2 | 2 | 3 | 3                         | 4                         | 40%                            |  |
| <b>Cantilever monoblocco (tipo esecuzione F-G)</b><br><i>Close coupled cantilever (arrangement F-G)</i>                         |  |                                    |   |   |   |   |                           |                           |                                |  |
| 230   | Girante<br>Impeller  | 1                                  | 1 | 1 | 1 | 2 | 2                         | 2                         | 20%                            |  |
| 400.1   | Guarnizione corpo<br>Casing gasket                                   | 1                                  | 1 | 2 | 2 | 3 | 3                         | 4                         | 50%                            |  |
| 502.1   | Anello usura (RB-RD)<br>Wear Ring (RB-RD)                            | 1                                  | 1 | 1 | 1 | 2 | 2                         | 2                         | 20%                            |  |
| 542   | Bussola di fondo<br>Bottom bush                                      | 1                                  | 1 | 1 | 1 | 2 | 2                         | 2                         | 20%                            |  |
| <b>Ricambi e set ricambi start up   Start up spare parts and spare parts set</b>  |  |                                    |   |   |   |   |                           |                           |                                |  |
| Part No.<br>Part No.  | Descrizione<br>Description   | Number of pumps<br>Number of pumps |   |   |   |   |                           |                           |                                |  |
|   |  | 1                                  | 2 | 3 | 4 | 5 | dal 6 al 7<br>from 6 to 7 | dal 8 al 9<br>from 8 to 9 | 10 e superiori<br>10 and above |  |
| <b>Cantilever a supporto indipendente (tipo esecuzione C-D-E)</b><br><i>With bearing housing cantilever (arrangement C-D-E)</i> |  |                                    |   |   |   |   |                           |                           |                                |  |
| 320.1   | Cuscinetti a sfere (Set)<br>Ball bearings (Set)                      | 1                                  | 1 | 1 | 1 | 1 | 2                         | 2                         | 10%                            |  |
| 320.2   |  |                                    |   |   |   |   |                           |                           |                                |  |
| 507.1   | V. Ring (Set)<br>V. Ring (Set)                                       | 1                                  | 1 | 1 | 1 | 1 | 2                         | 2                         | 10%                            |  |
| 507.2   |  |                                    |   |   |   |   |                           |                           |                                |  |
| 400.1   | Guarnizioni idrauliche (Set)<br>Hydraulic gasket (Set)               | 1                                  | 1 | 1 | 1 | 1 | 2                         | 2                         | 20%                            |  |
| 400.2   |  |                                    |   |   |   |   |                           |                           |                                |  |
| 400.3   |  |                                    |   |   |   |   |                           |                           |                                |  |
| 542   | Bussola di fondo<br>Bottom bush                                      | 1                                  | 1 | 1 | 1 | 1 | 2                         | 2                         | 10%                            |  |
| 861.3   | Elastomeri giunto di trasmissione (Set)<br>Coupling elastomers (Set) | 1                                  | 1 | 2 | 2 | 2 | 3                         | 3                         | 30%                            |  |
| <b>Cantilever monoblocco (tipo esecuzione F-G)</b><br><i>Close coupled cantilever (arrangement F-G)</i>                         |  |                                    |   |   |   |   |                           |                           |                                |  |
| 400.1   | Guarnizioni idrauliche (Set)<br>Hydraulic gasket (Set)               | 1                                  | 1 | 1 | 1 | 1 | 2                         | 2                         | 20%                            |  |
| 542   | Bussola di fondo<br>Bottom bush                                      | 1                                  | 1 | 1 | 1 | 1 | 2                         | 2                         | 10%                            |  |



**Salvatore Robuschi & C. srl**  
via Emilio Gino Segrè 11/a  
43122 Parma | Italy

t +39 (0)521 606285  
f +39 (0)521 606278

salvatorerobuschi.com  
srpumps.com

sr@salvatorerobuschi.com

